



**MOPEDIA®**

**BASI SOLLEVA LETTO**

---

**MANUALE DI ISTRUZIONI**

## INDICE

1. CODICI .....	PAG.3
2. INTRODUZIONE.....	PAG.3
3. DESTINAZIONE D'USO.....	PAG.3
4. DICHIARAZIONE DI CONFORMITÀ UE .....	PAG.3
5. AVVERTENZE GENERALI .....	PAG.4
6. SIMBOLOGIA UTILIZZATA.....	PAG.4
7. DESCRIZIONE GENERALE .....	PAG.5
7.1 Vista ed elenco delle parti .....	pag. 5
8. MONTAGGIO.....	PAG.5
8.1 Montaggio della struttura (MI190 - MI195).....	pag. 5
8.2 Montaggio Kit elettrico (solo MI195).....	pag. 7
8.3 Montaggio del pedale (solo MI190).....	pag. 7
9. PRIMA DI OGNI USO .....	PAG.7
10. AVVERTENZE PER L'UTILIZZO .....	PAG.7
11. MODALITÀ D'USO.....	PAG.8
11.1 Uso del telecomando (solo MI195) .....	pag. 8
11.2 Uso del pedale (solo MI190).....	pag. 8
12. MANUTENZIONE .....	PAG.8
13. PULIZIA E DISINFEZIONE .....	PAG.9
13.1 Pulizia.....	pag. 9
13.2 Disinfezione .....	pag. 9
14. CONDIZIONI DI SMALTIMENTO .....	PAG.9
15. CARATTERISTICHE TECNICHE .....	PAG.9
15.1 Dimensioni .....	pag. 9
15.2 Specifiche tecniche .....	pag. 10
15.3 Kit elettrico (solo MI195).....	pag. 10
16. GARANZIA.....	PAG.10
17. RIPARAZIONI.....	PAG.10
18. RICAMBI.....	PAG.11
19. CLAUSOLE ESONERATIVE.....	PAG.11

**CE** Dispositivo medico di classe I

REGOLAMENTO (UE) 2017/745 DEL PARLAMENTO EUROPEO E DEL CONSIGLIO  
del 5 aprile 2017 relativo ai dispositivi medici

## 1. CODICI

**MI190** Base solleva letto movimento idraulico

**MI195** Base solleva letto movimento elettrico

## 2. INTRODUZIONE

Grazie per aver scelto un dispositivo di sollevamento per letto da degenza della linea MOPEDIA by Moretti. Le basi elevabili MOPEDIA by Moretti sono state progettate e realizzate per soddisfare tutte le vostre esigenze per un utilizzo pratico, corretto e sicuro. Questo manuale contiene dei piccoli suggerimenti per un corretto uso del dispositivo da voi scelto e dei preziosi consigli per la vostra sicurezza. Si consiglia di leggere attentamente la totalità del presente manuale prima di usare la base elevabile da voi acquistata. In caso di dubbi vi preghiamo di contattare il rivenditore, il quale saprà aiutarvi e consigliarvi correttamente.

**NOTA:** Controllare che tutte le parti del prodotto non abbiano subito danni durante la spedizione. In caso di danni non utilizzare il prodotto e contattare il rivenditore per ulteriori istruzioni

### ATTENZIONE!



- È vietato l'utilizzo del seguente dispositivo per fini diversi da quanto definito nel presente manuale.
- Moretti S.p.A. declina qualsiasi responsabilità su danni derivanti da un uso improprio del dispositivo o da un uso diverso da quanto indicato nel presente manuale.
- Il produttore si riserva il diritto di apportare modifiche al dispositivo e al seguente manuale senza preavviso allo scopo di migliorarne le caratteristiche.

## 3. DESTINAZIONE D'USO

Le basi solleva letto MOPEDIA sono destinate per il supporto e la regolazione in altezza dei letti da degenza Moretti MI100 - MI110 - MI120, presso enti, strutture di tipo ospedaliero e/o assistenziale sanitario o in ambito domiciliare.

## 4. DICHIARAZIONE DI CONFORMITÀ UE

La MORETTI SpA dichiara sotto la sua esclusiva responsabilità che i prodotti fabbricati ed immessi in commercio dalla stessa MORETTI SpA, e facenti parte della famiglia ACCESSORI PER LETTI sono conformi alle disposizioni applicabili del regolamento 2017/745 sui DISPOSITIVI MEDICI del 5 aprile 2017.

A tal scopo la MORETTI SpA garantisce e dichiara sotto la propria esclusiva responsabilità quanto segue:

1. I dispositivi in oggetto soddisfano i requisiti generali di sicurezza e prestazione così come richiesti dall'allegato I del regolamento 2017/745 come prescritto dall'allegato IV del suddetto regolamento.
2. I dispositivi in oggetto NON SONO STRUMENTI DI MISURA.
3. I dispositivi in oggetto NON SONO DESTINATI AD INDAGINI CLINICHE.
4. I dispositivi in oggetto vengono commercializzati in confezione NON STERILE.
5. I dispositivi in oggetto sono da considerarsi come appartenenti alla classe I in conformità a quanto stabilito dall'allegato VIII del suddetto regolamento.
6. La MORETTI SpA mantiene e mette a disposizione delle Autorità Competenti, per almeno 10 anni dalla data di fabbricazione dell'ultimo lotto, la documentazione tecnica comprovante la conformità al regolamento 2017/745.

**Nota:** I codici completi di prodotto, il codice di registrazione del Fabbricante (SRN), il codice UDI-DI di base ed eventuali riferimenti a norme utilizzate sono riportati nella Dichiarazione di Conformità UE che MORETTI SPA emette e rende disponibile attraverso i propri canali.

## 5. AVVERTENZE GENERALI



### ATTENZIONE!

- Prestare sempre molta attenzione alla presenza di parti in movimento che potrebbero causare intrappolamenti degli arti e lesioni personali.
- Per un utilizzo corretto del dispositivo fare riferimento attentamente al seguente manuale
- Per un utilizzo corretto del dispositivo consultare sempre il vostro medico o terapeuta
- Mantenere il prodotto imballato lontano da qualsiasi fonte di calore in quanto l'imballo è fatto di cartone
- La vita utile del dispositivo è determinata dall'usura di parti non riparabili e/o sostituibili
- Prestare sempre molta attenzione alla presenza di bambini.
- L'utilizzatore e/o il paziente dovrà segnalare qualsiasi incidente grave verificatosi in relazione al dispositivo al fabbricante e all'autorità competente dello Stato membro in cui l'utilizzatore e/o il paziente è stabilito.

## 6. SIMBOLOGIA UTILIZZATA



Codice prodotto



Identificativo univoco del dispositivo



Marchio CE



Fabbricante



Lotto di produzione



Leggere il manuale per le istruzioni



Dispositivo Medico



Condizioni di smaltimento



Attenzione



Data di produzione



Smaltimento prodotto secondo la direttiva CE/19/2012



Protezione da polvere e spruzzi d'acqua



Parte applicata di tipo B



Carico massimo ammesso



Portata max

## 7. DESCRIZIONE GENERALE

Le sponde ribaltabili sono concepite per essere adattate a letti da degenza grazie alla sua semplice struttura da posizionare sulla testata e pediera.

### 7.1 Vista ed elenco delle parti MI190 - MI195

Fig.1

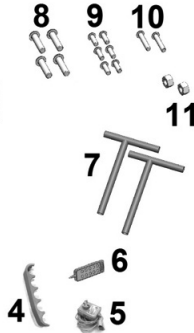
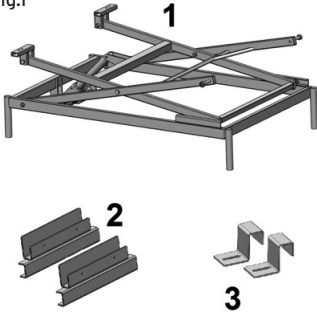

1. Telaio base elevabile con motorizzazione
2. Staffa di attacco lato piedi
3. Staffa di attacco lato testa
4. Fermo in plastica per connessioni elettriche (solo per MI195)
5. Alimentatore (solo per MI195)
6. Telecomando (solo MI195)
7. Pedale per elevazione idraulica (solo MI190)
8. Viti per montaggio staffa lato testa
9. Viti per fissaggio staffe su letto
10. Viti per fissaggio del pedale (solo MI190)
11. Dadi per fissaggio del pedale

## 8. MONTAGGIO

### 8.1 Montaggio della struttura (MI190 - MI195)

**Nota:** Le illustrazioni per il montaggio e le regolazioni sono riferite ai letti da degenza Moretti MI100, MI110 ed MI120. Le illustrazioni si riferiscono al letto da degenza a 2 manovelle. Le operazioni di montaggio e di regolazione riportate sono valide anche per il letto da degenza a 1 manovella.

- Disimballare il prodotto e verificare che il contenuto corrisponda alla descrizione illustrativa delle parti
- Montare la staffa (2) sul telaio del letto utilizzando le viti (9)-2pz, posizionare ed orientare la staffa come in (Fig.2). Ripetere l'operazione per entrambi i lati del letto

Fig.2



Foto a scopo illustrativo

Fig.3

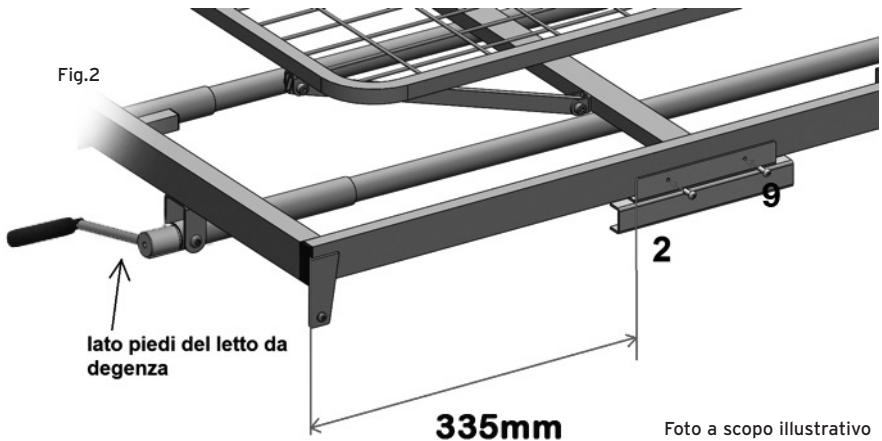
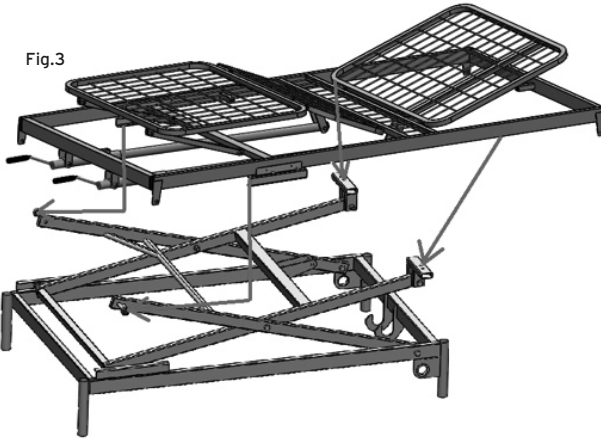

- Con l'aiuto di un secondo operatore, posizionare il telaio del letto sulla base elevabile come in (Fig.3), avendo cura di inserire i cuscinetti della base elevabile nella staffa appena montata a lato piedi del letto da degenza.

Fig.4

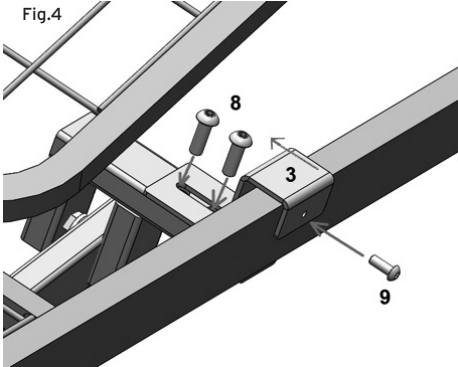

- Montare la staffa (3) sulla base elevabile mediante le viti (8)-2pz, orientandola come in (Fig4), successivamente montare anche la vite (9). Ripetere questa operazione per entrambi i lati del letto da degenza.

Fig.5

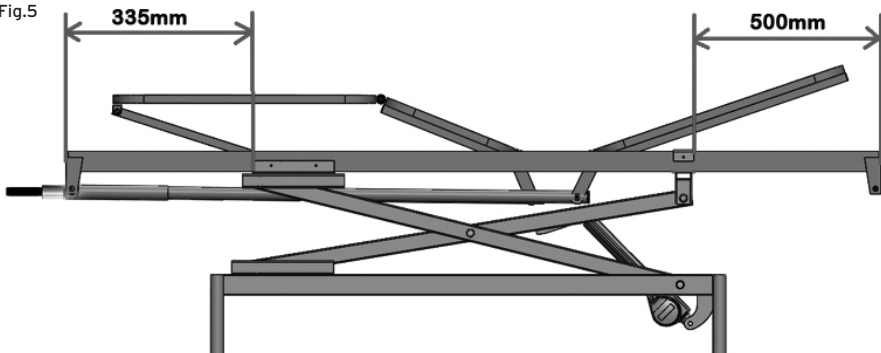

- Prima di utilizzare il letto, per garantire un buon bilanciamento del letto, verificare che la distanza tra le staffe e le estremità del letto da degenza sia come in Fig.5.
- A questo punto la vostra base elevabile è correttamente montata sul letto da degenza.

### 8.2 Montaggio Kit elettrico (solo MI195)

Fig.6



Foto a scopo illustrativo

Fig.7

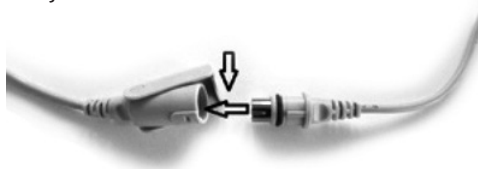
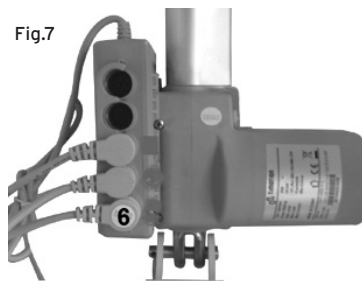

- Collegare l'estremità del connettore del cavo di prolunga dell'alimentatore a parete (5), tenendo conto della posizione del dente di riferimento, dopodiché fissare il collegamento con il cappuccio di plastica. (Fig.6)
- Collegare il telecomando (6) alla centralina ed inserire il fermo in plastica (4) sui connettori, come in Fig.7

### 8.3 Montaggio del pedale (solo MI190)

Fig.8

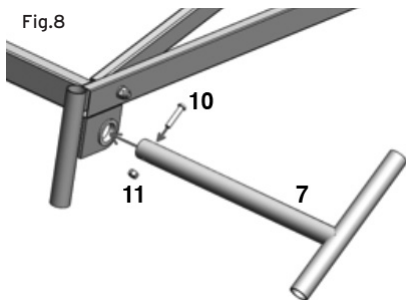

- Inserire il pedale (7) nell'apposita sede come in Fig.8
- Utilizzando le viti (10) ed relativi dadi (11), fissare il pedale all'attuatore idraulico
- Ripetere l'operazione per entrambi i lati della base elevabile

## 9. PRIMA DI OGNI USO

- Verificare sempre lo stato di usura delle parti meccaniche in gioco così da garantire un utilizzo del dispositivo in totale sicurezza per persone e cose
- Verificare il corretto assemblaggio del dispositivo con particolare attenzione al corretto inserimento e bloccaggio dei bulloni sulle staffe di collegamento tra base elevabile e letto da degenza
- Per un corretto bilanciamento, verificare che il posizionamento delle staffe di collegamento (2) e (3) sia conforme alle indicazioni in Fig.5.

## 10. AVVERTENZE PER L'UTILIZZO

- Non superare per nessun motivo la portata massima ammessa
- Quando si abbassa la base elevabile controllare che nessuno inserisca mani, gambe o altre parti del corpo sotto la rete del letto da degenza
- Assicurarsi che il pavimento di appoggio della base elevabile sia uniformemente livellato

- Prima di effettuare qualsiasi intervento sia di pulizia, di manutenzione o semplicemente di spostamento del dispositivo disconnettere la spina della tensione di rete
- Non utilizzare prese multiple mobili addizionali o cavi di prolunga
- Non collegare al letto o alla base elevabile alcun dispositivi elettrici non previsti dal funzionamento normale

## 11. MODALITÀ D'USO

### 11.1 Uso del telecomando (solo MI195)

Fig.9



- Tramite telecomando (Fig.9) agire sui pulsanti per alzare o abbassare la base elevabile

1. Pulsante A per alzare la base elevabile
2. Pulsante B per abbassare la base elevabile

Foto a scopo illustrativo

### 11.2 Uso del pedale (solo MI190)

Fig.10

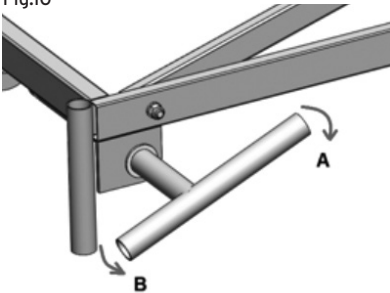

- Per incrementare l'altezza della base elevabile, premere a più riprese il pedale sul lato A come in Fig.10
- Per decrementare l'altezza della base elevabile, premere a fondo sul lato B del pedale come in Fig.10

## 12. MANUTENZIONE

Gli accessori della linea MOPEDIA by Moretti al momento dell'immissione in commercio sono controllati accuratamente e provvisti di marchio CE.

Per la sicurezza del paziente e del medico si raccomanda di far controllare dal produttore o da un laboratorio autorizzato, almeno ogni 2 anni, l'idoneità all'uso del vostro prodotto. In caso di riparazione devono essere utilizzati soltanto ricambi ed accessori originali.

- È estremamente importante che il dispositivo sia controllato al primo utilizzo. In particolare si prega di controllare che tutte le viti e bulloni siano ben stretti.
- Che le parti meccaniche del dispositivo siano in grado di muoversi correttamente (poggia testa/gambe, manovelle, attuatori, ecc).
- Verificare i freni delle ruote posteriori per un corretto funzionamento (optional).
- Le parti meccaniche (cerniere) devono essere verificare mensilmente e lubrificate con un goccio di olio al fine di favorire la scorrevolezza e la resistenza all'usura.



### 13. PULIZIA E DISINFEZIONE

#### 13.1 Pulizia

Per la pulizia delle parti utilizzare esclusivamente un panno umido con detergenti neutri.

#### 13.2 Disinfezione

Se il dispositivo viene utilizzato in ospedali o case di cura dove si rende necessaria la sanificazione usare solo prodotti sanificanti e disinfettanti di cui è conosciuto il grado di corrosività per non danneggiare alcuna parte del dispositivo. Attenersi alle specifiche riguardanti la concentrazione, la temperatura e i tempi di reazione dei prodotti e comunque a tutte le istruzioni fornite dal produttore.

#### ATTENZIONE!



I prodotti sanificanti sono corrosivi. Evitare il contatto con gli occhi e la pelle. Indossare indumenti protettivi, guanti, occhiali protettivi e scarpe di sicurezza. In caso di contatto accidentale, lavare la parte interessata abbondantemente con acqua calda e consultare immediatamente un medico.

### 14. CONDIZIONI DI SMALTIMENTO

#### Condizioni di smaltimento Generali

In caso di smaltimento del dispositivo non usare mai i normali sistemi di conferimento dei rifiuti solidi urbani. Si raccomanda invece di smaltire il dispositivo attraverso le comuni isole ecologiche comunali per le previste operazioni di riciclo dei materiali utilizzati.



#### Avvertenze per il corretto smaltimento del prodotto ai sensi della direttiva europea 2012/19/CE:

Alla fine della sua vita utile il prodotto non deve essere smaltito insieme ai rifiuti urbani. Può essere consegnato presso gli appositi centri di raccolta differenziata predisposti dalle amministrazioni comunali, oppure presso i rivenditori che forniscono questo servizio. Smaltire separatamente il prodotto consente di evitare possibili conseguenze negative per l'ambiente e per la salute derivanti da un suo smaltimento inadeguato e permette di recuperare i materiali di cui è composto al fine di ottenere un importante risparmio di energie e di risorse. Per rimarcare l'obbligo di smaltire separatamente le apparecchiature elettromedicali, sul prodotto è riportato il marchio del contenitore di spazzatura mobile sbarrato.

### 15. CARATTERISTICHE TECNICHE

#### 15.1 Dimensioni

**MI190** Base solleva letto movimento idraulico

**MI195** Base solleva letto movimento elettrico

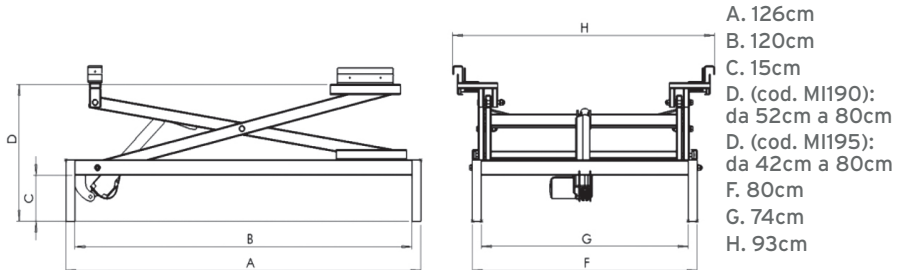

### 15.2 Specifiche tecniche

Telaio base e movimentazione: Struttura in tubolare rettangolare di acciaio verniciato a polveri.  
Regolazioni: Altezza del piano di appoggio letto regolabile da 42cm a 90cm  
Peso totale: 47 Kg  
Carico max sopportabile: 135 Kg

### 15.3 Kit elettrico (solo M1195)

Forza richiesta per azionare i comandi sul telecomando: 5N  
Alimentazione elettrica: 220 vac 50-60 hz  
Tensione in uscita dalla centralina: 24 vdc  
Classe di protezione: IP 54  
Livello di rumorosità: < 45 dB  
Classe di isolamento: Classe 2

## 16. GARANZIA

Tutti i prodotti Moretti sono garantiti da difetti di materiale o fabbricazione per un periodo di 2 (due) anni dalla data di vendita del prodotto, salvo eventuali esclusioni e limitazioni specificate di seguito. Questa garanzia non è valida in caso di uso improprio, abuso o modifica del prodotto e per la mancata aderenza alle istruzioni per l'uso. La corretta destinazione d'uso del prodotto è indicata nel manuale d'uso.

Moretti non è responsabile di danni risultanti, di lesioni personali o quant'altro causato o relativo all'installazione e/o all'uso dell'apparecchiatura non scrupolosamente conforme alle istruzioni riportate nei manuali per l'installazione, il montaggio e l'uso.

Moretti non garantisce i prodotti Moretti contro danni o difetti nelle seguenti condizioni: calamità naturali, operazioni di manutenzione o riparazione non autorizzate, danni derivanti da problemi dell'alimentazione elettrica (dove prevista), utilizzo di parti o componenti non forniti da Moretti, mancata aderenza alle linee guida e istruzioni per l'uso, modifiche non autorizzate, danni di spedizione (diversa dalla spedizione originale da Moretti), oppure dalla mancata esecuzione della manutenzione così come indicato nel manuale.

Non sono coperti da questa garanzia componenti usurabili se il danno è da imputarsi al normale utilizzo del prodotto.

## 17. RIPARAZIONI

### Riparazione in garanzia

Nel caso in cui un prodotto Moretti presenti difetti di materiale o fabbricazione durante il periodo di garanzia, Moretti valuterà con il cliente se il difetto del prodotto è coperto dalla garanzia. Moretti, a sua insindacabile discrezione, può sostituire o riparare l'articolo in garanzia, presso un rivenditore Moretti specificato o presso la propria sede. I costi della manodopera relativi alla riparazione del prodotto possono essere a carico di Moretti se si determina che la riparazione ricade nell'ambito della garanzia. Una riparazione o sostituzione non rinnova né proroga la garanzia.

### Riparazione di un prodotto non coperto dalla garanzia

Si può restituire, affinché sia riparato, un prodotto non coperto dalla garanzia solo dopo aver ricevuta autorizzazione preventiva dal servizio clienti Moretti. I costi della manodopera e di spedizione.

### Prodotti non difettosi

Il cliente sarà avvisato se, dopo avere esaminato e provato un prodotto restituito, Moretti conclude che il prodotto non è difettoso. Il prodotto sarà restituito al cliente e saranno a suo carico i costi di spedizione dovuti alla restituzione.

## 18. RICAMBI

I ricambi originali Moretti sono garantiti per 6 (sei) mesi a decorrere dal giorno in cui si riceve il ricambio.

## 19. CLAUSOLE ESONERATIVE

Salvo quanto specificato espressamente in questa garanzia ed entro i limiti di legge, Moretti non offre nessun'altra dichiarazione, garanzia o condizione, espressa o implicita, comprese eventuali dichiarazioni, garanzie o condizioni di commerciabilità, idoneità per uno scopo particolare, non violazione e non interferenza. Moretti non garantisce che l'uso del prodotto Moretti sarà ininterrotto o senza errori. La durata di eventuali garanzie implicite che possano essere imposte dalle norme di legge è limitata al periodo di garanzia, nei limiti delle norme di legge. Alcuni stati o paesi non permettono limitazioni sulla durata di una garanzia implicita oppure l'esclusione o la limitazione di danni accidentali o indiretti in relazione a prodotti per i consumatori. In tali stati o paesi, alcune esclusioni o limitazioni di questa garanzia possono non applicarsi all'utente. La presente garanzia è soggetta a variazioni senza preavviso.



## CERTIFICATO DI GARANZIA

Prodotto \_\_\_\_\_

Acquistato in data \_\_\_\_\_

Rivenditore \_\_\_\_\_

Via \_\_\_\_\_ Località \_\_\_\_\_

Venduto a \_\_\_\_\_

Via \_\_\_\_\_ Località \_\_\_\_\_



Via Bruxelles, 3 - Meleto 52022 Cavriglia (Arezzo) Tel. +39 055 96 21 11

[www.morettispa.com](http://www.morettispa.com) email: [info@morettispa.com](mailto:info@morettispa.com)

MADE IN ITALY





**MOPEDIA®**

**BED LIFTING BASES**

---

**INSTRUCTION MANUAL**

## INDEX

1. CODES.....	PAG.3
2. INTRODUCTION.....	PAG.3
3. INTENDED USE.....	PAG.3
4. EU DECLARATION OF CONFORMITY .....	PAG.3
5. GENERAL PRECAUTIONS.....	PAG.4
6. SYMBOLS USED .....	PAG.4
7. GENERAL DESCRIPTION.....	PAG.5
7.1 View and parts list .....	pag. 5
8. ASSEMBLY .....	PAG.5
8.1 Assembly of the structure (MI190 - MI195) .....	pag. 5
8.2 Assembly of the electrical kit (only MI195) .....	pag. 7
8.3 Assembly of the pedal (only MI190) .....	pag. 7
9. BEFORE EVERY USE .....	PAG.7
10. WARNINGS ON USE.....	PAG.7
11. HOW TO USE.....	PAG.8
11.1 Use of the remote control (only MI195) .....	pag. 8
11.2 Use of the pedal (only MI190) .....	pag. 8
12. MAINTENANCE .....	PAG.8
13. CLEANING AND DISINFECTION .....	PAG.9
13.1 Cleaning.....	pag. 9
13.2 Disinfection.....	pag. 9
14. DISPOSAL CONDITIONS .....	PAG.9
15. TECHNICAL SPECIFICATIONS.....	PAG.9
15.1 Dimensions .....	pag. 9
15.2 Technical specifications.....	pag. 10
15.3 Electrical kit (only MI195) .....	pag. 10
16. WARRANTY .....	PAG.10
17. REPAIRS .....	PAG.10
18. REPLACEMENT PARTS .....	PAG.11
19. NON-LIABILITY CLAUSE.....	PAG.11

**CE** Class I medical device

REGULATION (EU) 2017/745 OF THE EUROPEAN PARLIAMENT AND OF THE COUNCIL  
of 5 April 2017 on medical devices

## 1. CODES

**MI190** Hydraulic bed lifting base

**MI195** Electric bed lifting base

## 2. INTRODUCTION

Thank you for choosing a hospital bed lifting device in the MOPEDIA range by Moretti. The MOPEDIA lifting bases by Moretti have been designed and constructed to satisfy all your needs for practical, correct and safe use. This manual contains useful suggestions for using your device properly and safely. Please read this manual in full before you use the lifting base you have purchased. Should you have any queries, please contact your dealer for suitable advice and assistance.

**NOTE:** Check to ensure that no parts of the product have been damaged during shipment. Do not use the product if it is damaged and contact the retailer for further instructions.

### WARNING!



- Do not use the product for any purpose other than that specified in this manual.
- Moretti S.p.A. declines any and all liability for damages resulting from improper use of the device or any use other than that specified in this manual.
- The manufacturer reserves the right to modify the device and its relevant manual without prior notice, in order to improve the product's features.

## 3. INTENDED USE

The MOPEDIA bed lifting bases are designed to support and adjust the height of the Moretti MI100 - MI110 - MI120 hospital beds, in hospital and/or healthcare structures and entities or at home.

## 4. EU DECLARATION OF CONFORMITY

MORETTI SpA declares, under its own exclusive responsibility, that the products made and sold by MORETTI SpA in the BED ACCESSORIES product family conform with the applicable provisions of Regulation (EU) 2017/745 of 5 April 2017 on MEDICAL DEVICES.

To this end, MORETTI SpA guarantees and declares as follows, under its own exclusive responsibility:

1. The devices in question satisfy the general safety and performance requirements set out in Annex I to Regulation (EU) 2017/745, as prescribed by Annex IV to said regulation.
2. The devices in question ARE NOT MEASUREMENT TOOLS.
3. The devices in question ARE NOT INTENDED FOR CLINICAL INVESTIGATION.
4. The devices in question are sold in NON STERILE packing.
5. The devices in question should be considered as belonging to class I, in accordance with the rules set out in Annex VIII to said regulation.
6. MORETTI SpA maintains and provides to the competent authorities, for at least ten years from the date of manufacture of the last production lot, the technical documentation proving conformity with Regulation (EU) 2017/745.

**Note:** The complete product codes, the manufacturer's single registration number (SRN), the

basic UDI-DI code and any references to standards used are indicated in the EU Declaration of Conformity that MORETTI SPA issues and provides through its own channels.

## 5. GENERAL PRECAUTIONS



### WARNING!

- Take extreme care in the presence of moving parts that could trap limbs and cause injury.

- Please consult this manual carefully for correct use of the device
- Always consult your doctor or therapist for correct use of the device
- Keep the packaged product away from sources of heat, as the packaging is cardboard
- The lifetime of the device depends on wear and tear of non-repairable and/or non-replaceable parts
- Always take care when children are present.
- The user and/or patient must report any serious incident that has occurred in relation to the device to the manufacturer and to the competent authority of the Member State in which the user and/or patient is established.

## 6. SYMBOLS USED



Product code



Unique device identification



CE marking



Manufacturer



Batch Lot



Read the instruction manual



Medical Device



Disposal conditions



Warning



Production date



Disposal of the product according to directive EC/19/2012



Protection against dust and water spray



Type B applied part



Maximum permissible load



Maximum Load



**7. GENERAL DESCRIPTION**

The folding sides have been designed to be adapted to hospital beds, with a simple structure to be positioned on the headboard and footboard.

**7.1 View and parts list**

MI190 - MI195

Fig. 1

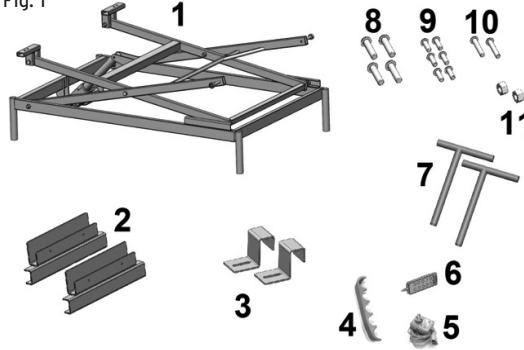

1. Lifting base frame with motor drive
2. Attachment bracket at foot of bed
3. Attachment bracket at head of bed
4. Plastic stop for electrical connections (only for MI195)
5. Power supply unit (only for MI195)
6. Remote control (only for MI195)
7. Hydraulic lifting pedal (solo MI190)
8. Screws for assembly of bracket at head of bed
9. Screws for attachment of the brackets onto the bed
10. Screws for attachment of the pedal (only for MI190)
11. Pedal attachment nuts

**8. ASSEMBLY**

**8.1 Assembly of the structure (MI190 - MI195)**

**Note:** The illustrations for assembly and adjustments refer to the Moretti hospital beds MI100, MI110 and MI120. The illustrations refer to the hospital bed with two rotating handles. The assembly and adjustment operations shown also apply for the hospital bed with one rotating handle.

- Unpack the product and check that the contents correspond with the illustrative description of the parts
- Assemble the bracket (2) on the frame of the bed using the screws (9) - 2 pieces, then position and turn the bracket as shown in (Fig. 2). Repeat this operation for both sides of the bed

Fig. 2

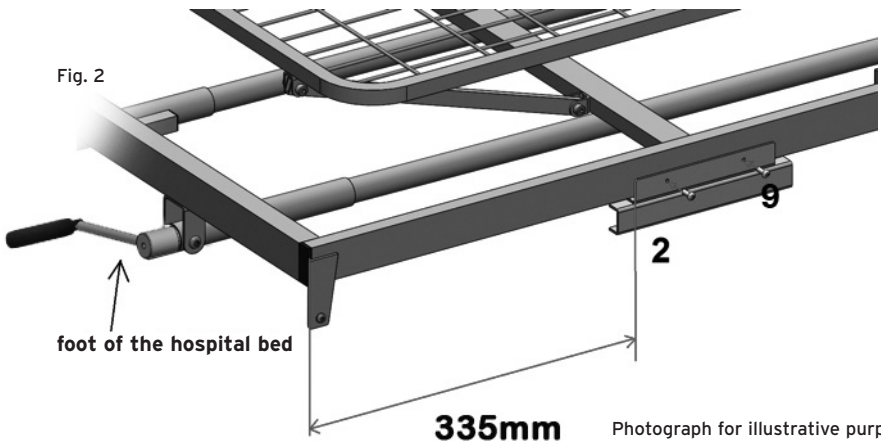

Photograph for illustrative purposes

Fig. 3

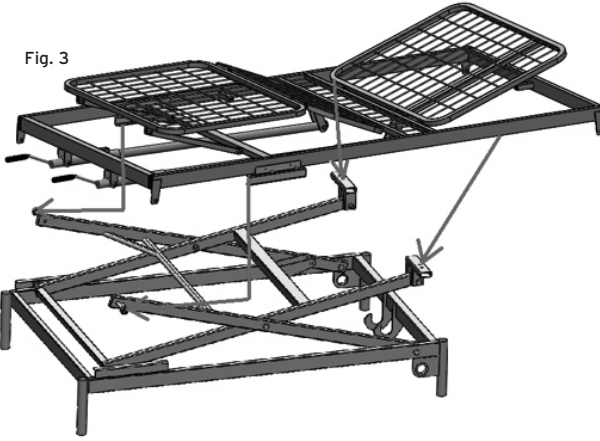

- With the assistance of a second operator, position the bed frame on the lifting base as shown in (Fig. 3), making sure to insert the bearings of the lifting base into the bracket just assembled at the foot of the hospital bed.

Fig. 4

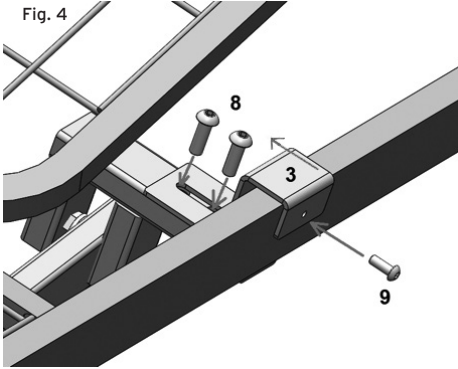

- Assemble the bracket (3) on the lifting base using the screws (8) - 2 pieces, positioning it as shown in (Fig 4), then insert the screw (9). Repeat this operation for both sides of the hospital bed.

Fig. 5

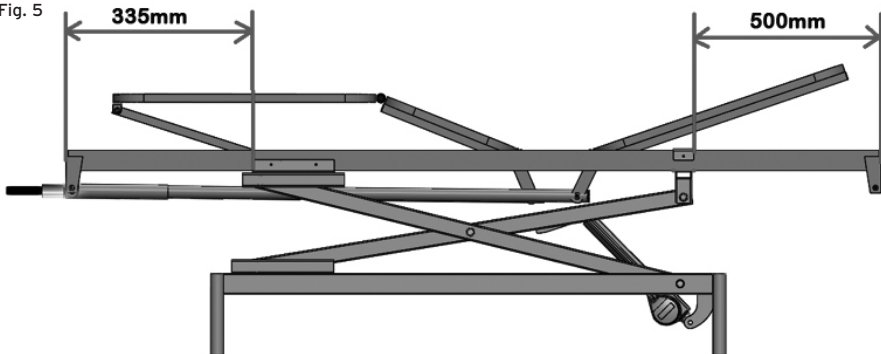

- Before using the bed, check that the distance between the brackets and the ends of the hospital bed is as shown in Fig. 5, in order to ensure that the bed is correctly balanced.
- At this point, the lifting base is correctly assembled on the hospital bed.

**8.2 Assembly of the electrical kit (only MI195)**

Fig. 6

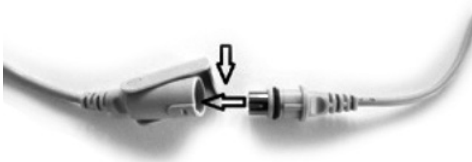

Photograph for illustrative purposes

Fig. 7

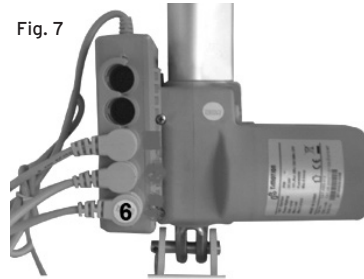

- Connect the end of the connector of the wall-mounted power supply unit extension cable (5), ensuring the position of the relative notch is correct, then lock the connection in place with the plastic cap. (Fig. 6)
- Connect the remote control (6) to the control unit and insert the plastic stop (4) onto the connectors, as shown in Fig. 7

**8.3 Assembly of the pedal (only MI190)**

Fig. 8

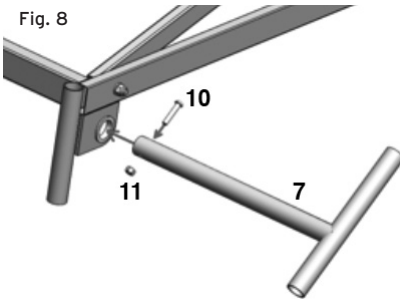

- Insert the pedal (7) into its housing, as shown in Fig. 8
- Use the screws (10) and nuts (11) to attach the pedal to the hydraulic actuator
- Repeat this operation for both sides of the lifting base

**9. BEFORE EVERY USE**

- Always check for wear and tear of moving mechanical parts, in order to ensure that the device can be used in total safety for both people and property.
- Check that the device is correctly assembled, taking particular care over correct insertion and locking of the bolts on the connection brackets between the lifting base and the hospital bed
- For correct balancing, check that the connection brackets (2) and (3) are positioned as shown in Fig. 5.

**10. WARNINGS ON USE**

- Do not exceed the maximum permitted weight under any circumstances
- When the lifting base is being lowered, make sure no places their hands, legs or other parts of the body underneath the mesh of the hospital bed
- Ensure that the floor on which the lifting base is positioned has an even surface

- Always disconnect the power cable from the mains electricity before performing any cleaning or maintenance operations or simply moving the device
- Do not use additional mobile multiple plug sockets or extension cables
- Do not connect any electrical devices not intended for normal functioning to the bed or to the lifting base

## 11. HOW TO USE

### 11.1 Use of the remote control (only MI195)

Fig. 9



- Use the buttons on the remote control (Fig. 9) to raise or lower the lifting base

1. **Button A to raise the lifting base**
2. **Button B to lower the lifting base**

Photograph for illustrative purposes

### 11.2 Use of the pedal (only MI190)

Fig. 10

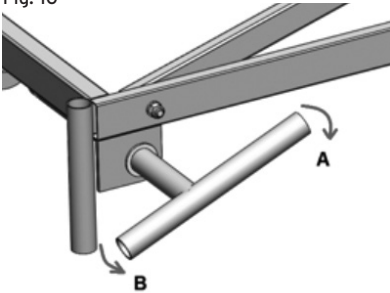

- Press down several times on the pedal on side A to raise the height of the lifting base, as shown in Fig. 10
- Press down several times on the pedal on side B to lower the height of the lifting base, as shown in Fig. 10

## 12. MAINTENANCE

The products in the MOPEDIA range by Moretti have been carefully checked and CE marked before being placed on sale.

For patient and doctor safety, have the product checked at least every two years by the manufacturer or by an authorised laboratory to verify its suitability for use. Use only original replacement parts and accessories for repairs.

- It is extremely important to check the device before using it for the first time. In particular, check that all the screws and bolts are properly tightened.
- Check that the mechanical parts of the device can move correctly (headrest/legs, rotating handles, actuators, etc.).
- Check that the rear wheel brakes are working properly (optional).
- Check the mechanical parts (hinges) once a month and lubricate them with a drop of oil to ensure they slide easily and to avoid wear.

### 13. CLEANING AND DISINFECTION

#### 13.1 Cleaning

Use only a damp cloth and mild soap to clean the parts.

#### 13.2 Disinfection

If the device is used in hospitals or care homes where sanitisation is necessary, use only sanitising products and disinfectants for which the degree of corrosiveness is known, in order to avoid damaging certain parts of the device. Follow the specifications on concentration, temperature and reaction times of the products and all the manufacturer's instructions.



**WARNING!**

Sanitising products are corrosive. Avoid contact with the eyes and skin. Wear protective clothing, gloves, protective goggles and safety shoes. In the case of accidental contact, wash the part concerned with plenty of warm water and seek medical advice immediately.

### 14. DISPOSAL CONDITIONS

#### General conditions of disposal



Never dispose of the product as normal domestic waste. Dispose of the product at a sorted waste collection centre for recycling.

**Instructions for correct disposal in accordance with European directive 2012/19/EC:**

At the end of its working life, the product must not be disposed of together with normal urban waste. It must be delivered to municipal separated waste collection facilities, or to appropriate dealers that provide this service. Separated waste disposal helps to reduce possible negative effects on the environment and health deriving from improper disposal and allows for recycling the materials comprising the product, which translates into significant energy and resource savings. The product bears the barred bin symbol to underline the obligation of disposing of electro-medical equipment.

### 15. TECHNICAL SPECIFICATIONS

#### 15.1 Dimensions

**MI190** Hydraulic bed lifting base

**MI195** Electric bed lifting base

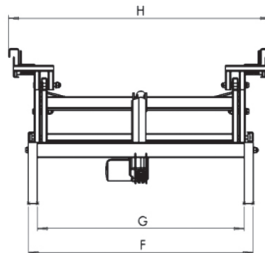
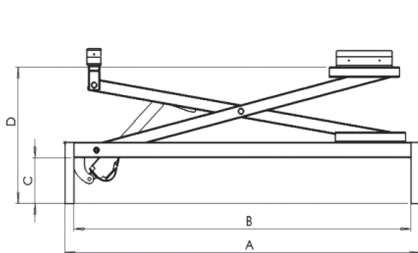

- A. 126cm
- B. 120cm
- C. 15cm
- D. (cod. MI190): from 52cm to 80cm
- D. (cod. MI195): from 42cm to 80cm
- F. 80cm
- G. 74cm
- H. 93cm

### 15.2 Technical specifications

Base frame and movement: Powder-coated rectangular steel tube structure.  
Adjustments: Height of the bed support surface adjustable from 42cm to 90cm  
Total weight: 47 Kg  
Maximum load: 135 Kg

### 15.3 Electrical kit (only MI195)

Units of force needed to control the commands on the remote control: 5N  
Power supply: 220 VAC 50-60 HZ  
Voltage output from the control unit: 24 VDC  
Protection class: IP 54  
Noise level: < 45 dB  
Insulation class: Class 2

## 16. WARRANTY

Moretti products are guaranteed for 2 (two) years from the date of sale against material and manufacturing defects, subject to the following limitations. The warranty is voided by improper use, abuse, modifications to the product and failure to follow the instructions. The intended use of the product is given in the user manual.

Moretti is not liable for damage, injury or any other consequences resulting from installation or use which are not scrupulously conforming with the instructions given in the installation, assembly and user manual.

Moretti does not guarantee its products against damage or defects in the following circumstances: natural disasters, unauthorised repair or maintenance, improper electric power supply (as applicable), use of parts or components not supplied by Moretti, failure to follow the guidelines and instructions for use, tampering, shipping damage (other than the original shipping by Moretti), or failure to perform maintenance as indicated in the manual. Components subject to wear and tear are not covered by this warranty if the damage is caused by normal use of the product.

## 17. REPAIRS

### Repairs under warranty

If a Moretti product has material or manufacturing defects during the warranty period, Moretti will agree with the client whether the defect is covered by the warranty. Moretti, at its sole discretion, may replace or repair the article at a specified Moretti reseller or its own premises. The costs of labour incurred in repairing the product will be borne by Moretti if it determines that the repair is covered by the warranty. Repair and replacement do not renew the warranty period.

### Repairing a product not covered by the warranty

A product not covered by warranty may be returned for repair only if authorised in advance by Moretti customer service. The costs of labour and shipment.

### Non-defective products

The client will be notified if Moretti concludes that the product is not defective after having received and examined it. The product will be returned to the client at his expense.

**18. REPLACEMENT PARTS**

Moretti original replacement parts are guaranteed for 6 (six) months from the day of delivery.

**19. NON-LIABILITY CLAUSE**

Unless otherwise expressly specified in this warranty and within the limits of the law, Moretti makes no declaration, guarantee or condition, express or implicit, including any future declaration, guarantee or condition of sale, suitability for a given purpose, non violation and non interference. Moretti does not guarantee that the use of its product will be uninterrupted and problem-free. The duration of any implicit guarantee under the law is limited to the warranty period, within the limits of the law. Certain states and countries do not permit limitations on the duration of an implicit guarantee or the exclusion of limitation of accidental or indirect damages in relation to consumer products. In said states and countries, certain exclusions and limitations of this warranty may not apply to the user. This warranty is subject to modification without notice.

**WARRANTY CERTIFICATE**

Product \_\_\_\_\_

Date of purchase \_\_\_\_\_

Reseller \_\_\_\_\_

Street \_\_\_\_\_ Town \_\_\_\_\_

Sold to \_\_\_\_\_

Street \_\_\_\_\_ Town \_\_\_\_\_



Via Bruxelles, 3 - Meleto 52022 Cavriglia (Arezzo) - ITALY - Tel. +39 055 96 21 11

[www.morettispa.com](http://www.morettispa.com) email: [info@morettispa.com](mailto:info@morettispa.com)

MADE IN ITALY







**MOPEDIA®**

**BASES LEVANTA-CAMA**

---

**MANUAL DE INSTRUCCIONES**

## ÍNDICE

<b>1. CÓDIGOS.....</b>	<b>PAG.3</b>
<b>2. INTRODUCCIÓN.....</b>	<b>PAG.3</b>
<b>3. FINALIDAD.....</b>	<b>PAG.3</b>
<b>4. DECLARACIÓN UE DE CONFORMIDAD.....</b>	<b>PAG.3</b>
<b>5. ADVERTENCIAS GENERALES.....</b>	<b>PAG.4</b>
<b>6. SÍMBOLOS.....</b>	<b>PAG.4</b>
<b>7. DESCRIPCIÓN GENERAL.....</b>	<b>PAG.5</b>
7.1 Vista y lista de las partes .....	pag. 5
<b>8. MONTAJE.....</b>	<b>PAG.5</b>
8.1 Montaje de la estructura (MI190 - MI195) .....	pag. 5
8.2 Montaje del kit eléctrico (sólo MI195) .....	pag. 7
8.3 Montaje del pedal (sólo MI190).....	pag. 7
<b>9. ANTES DE CADA USO .....</b>	<b>PAG.7</b>
<b>10. ADVERTENCIAS PARA EL USO.....</b>	<b>PAG.7</b>
<b>11. MODO DE USO.....</b>	<b>PAG.8</b>
11.1 Uso del mando a distancia (sólo MI195).....	pag. 8
11.2 Uso del pedal (sólo MI190).....	pag. 8
<b>12. MANTENIMIENTO.....</b>	<b>PAG.8</b>
<b>13. LIMPIEZA Y DESINFECCIÓN.....</b>	<b>PAG.9</b>
13.1 Limpieza .....	pag. 9
13.2 Desinfección .....	pag. 9
<b>14. CONDICIONES DE ELIMINACIÓN .....</b>	<b>PAG.9</b>
<b>15. CARACTERÍSTICAS TÉCNICAS .....</b>	<b>PAG.9</b>
15.1 Medidas .....	pag. 9
15.2 Especificaciones técnicas.....	pag. 10
15.3 Kit eléctrico (sólo MI195) .....	pag. 10
<b>16. GARANTÍA.....</b>	<b>PAG.10</b>
<b>17. REPARACIONES .....</b>	<b>PAG.10</b>
<b>18. REPUESTOS .....</b>	<b>PAG.11</b>
<b>19. CLÁUSULAS EXONERATIVAS.....</b>	<b>PAG.11</b>

**Producto sanitario de clase I**  
**REGLAMENTO (UE) 2017/745 DEL PARLAMENTO EUROPEO Y DEL CONSEJO**  
**del 5 de abril de 2017 sobre los productos sanitarios**

## 1. CÓDIGOS

**MI190** Base levanta-cama movimiento hidráulico

**MI195** Base levanta-cama movimiento eléctrico

## 2. INTRODUCCIÓN

Gracias por haber elegido un levanta-cama para internación de la línea MOPEDIA fabricado por Moretti. Las bases elevables MOPEDIA fabricadas por Moretti han sido diseñadas y realizadas para satisfacer todas tus exigencias, con un uso práctico, correcto y seguro. Este manual de instrucciones contiene algunas sugerencias que le permitirán usar correctamente el equipo que Ud. ha elegido, así como valiosos consejos para su seguridad. Se recomienda leer el manual completo detenidamente antes de utilizar la base elevable. En caso de dudas contacte con el distribuidor, que estará en condiciones de brindarle ayuda y consejos.

**NOTA:** Comprobar que ninguna de las partes del producto haya sufrido daños durante el transporte. En caso de daños, no utilizar el producto y contactar con el revendedor para más instrucciones

### ¡ATENCIÓN!



- Está prohibido utilizar el producto con fines diferentes de aquel definido en este manual.
- Moretti S.p.A. declina toda responsabilidad respecto de los daños derivados de un uso incorrecto del producto o diferente de aquel indicado en el presente manual.
- El fabricante se reserva el derecho de aportar modificaciones al producto y a este manual sin aviso previo, con propósitos de mejora.

## 3. FINALIDAD

Las bases levanta-cama MOPEDIA sirven para el soporte y la regulación de la altura de las camas para internación Moretti MI100 - MI110 - MI120 en hospitales, en centros de asistencia sanitaria o en el domicilio del paciente.

## 4. DECLARACIÓN UE DE CONFORMIDAD

MORETTI SpA declara bajo su exclusiva responsabilidad que los productos fabricados e introducidos en el mercado por la misma MORETTI SpA y que forman parte de la familia de los ACCESORIOS PARA CAMAS son conformes con las disposiciones del reglamento 2017/745 sobre los PRODUCTOS SANITARIOS del 5 de abril de 2017.

Para ello, MORETTI SpA garantiza y declara bajo su exclusiva responsabilidad los siguientes puntos:

1. Los productos en cuestión cumplen con los requisitos generales de seguridad y prestación establecidos por el anexo I y el anexo IV del reglamento 2017/745.
2. Los productos en cuestión **NO SON INSTRUMENTOS DE MEDICIÓN.**
3. Los productos en cuestión **NO ESTÁN DESTINADOS A INVESTIGACIONES CLÍNICAS.**
4. Los productos en cuestión se comercializan en presentación **NO ESTÉRIL.**
5. Los productos en cuestión deben considerarse de clase I en conformidad a lo establecido en el anexo VIII del mismo Reglamento.
6. MORETTI SpA mantiene y pone a disposición de las Autoridades Competentes, por 10 años desde la fecha de fabricación del último lote, la documentación técnica que comprueba la conformidad con el reglamento 2017/745.

**Nota:** Los códigos completos de producto, el código de registro del fabricante (SRN), el código UDI-DI de base y eventuales referencias a normas utilizadas figuran en la Declaración de Conformidad UE que MORETTI SPA emite y pone a disposición a través de sus propios canales.

## 5. ADVERTENCIAS GENERALES



### ¡ATENCIÓN!

- Prestar siempre mucha atención a la presencia de partes móviles que podrían atrapar las manos y causar lesiones personales.

- Para el uso correcto del producto, leer atentamente el siguiente manual
- Para el uso correcto del producto, consultar al médico o terapeuta
- Mantener el producto embalado lejos de cualquier fuente de calor, ya que el embalaje es de cartón
- La vida útil del producto depende del desgaste de las partes no reparables o sustituibles
- Prestar mucha atención especialmente si hay niños presentes.
- El usuario o paciente deberá señalar cualquier incidente grave ocurrido en relación con el producto al fabricante y a la autoridad competente del país miembro donde se encuentre.

## 6. SÍMBOLOS



Código producto



Identificación unívoca de productos



Marcado CE



Fabricante



Lote de producción



Leer el manual de instrucciones



Producto sanitario



Condiciones de eliminación



Atención



Fecha de producción



Eliminación del producto según la directiva CE/19/2012

**IP54** Protección contra el polvo y las salpicaduras de agua



Parte aplicada de tipo B



Carga máxima admitida



Capacidad máx

## 7. DESCRIPCIÓN GENERAL

Los bordes abatibles están diseñados para adaptarse a camas para internación, gracias a su estructura sencilla: se coloca en el cabecero o el piecero de la cama.

### 7.1 Vista y lista de las partes

MI190 - MI195

Fig.1

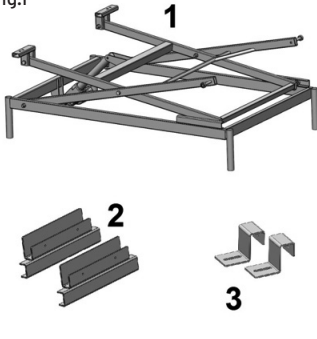

1. Bastidor base elevable con motor
2. Brida de unión lado pies
3. Brida de unión lado cabeza
4. Dispositivo de bloqueo plástico para conexiones eléctricas (sólo MI195)
5. Alimentador (sólo MI195)
6. Mando a distancia (sólo MI195)
7. Pedal para elevación hidráulica (sólo MI190)
8. Tornillos para montaje brida lado cabeza
9. Tornillos para fijación brida lado cama
10. Tornillos para fijar el pedal (sólo MI190)
11. Tuercas para fijar el pedal

## 8. MONTAJE

### 8.1 Montaje de la estructura (MI190 - MI195)

**Nota:** Las ilustraciones para el montaje y las regulaciones corresponden a las camas para internación Moretti MI100, MI110 y MI120. Las ilustraciones se refieren a la cama para internación de 2 manivelas. Las operaciones de montaje y regulación descritas son válidas también para la cama para internación de 1 manivela.

- Desembalar el producto y comprobar que el contenido responda a la descripción ilustrativa de las partes
- Montar el soporte (2) en el bastidor de la cama utilizando los tornillos (9)-2un; colocar y orientar el soporte como en la (Fig.2). Realizar la operación a ambos lados de la cama

Fig.2



Foto con fines ilustrativos

Fig.3

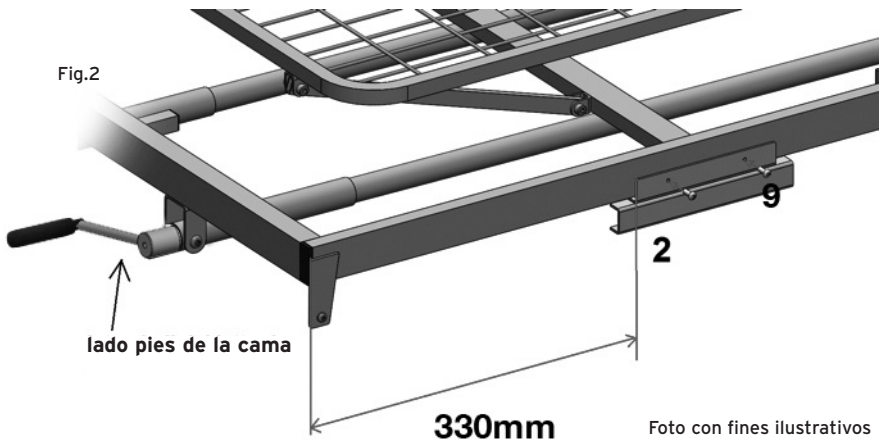
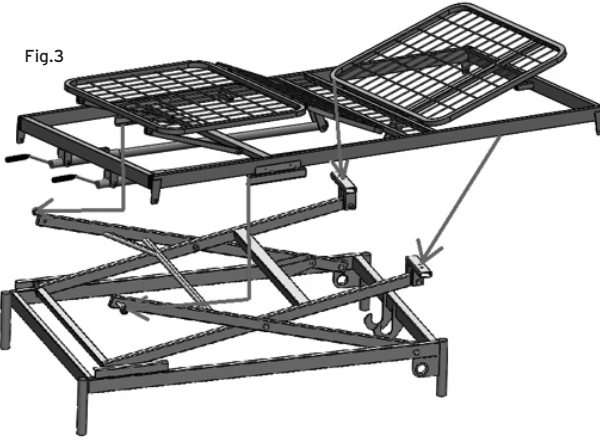

- Con la ayuda de otra persona, colocar el bastidor de la cama sobre la base elevable como en la (Fig.3), con cuidado de insertar los cojinetes de la base elevable en el soporte que se acaba de montar al lado de los pies de la cama.

Fig.4

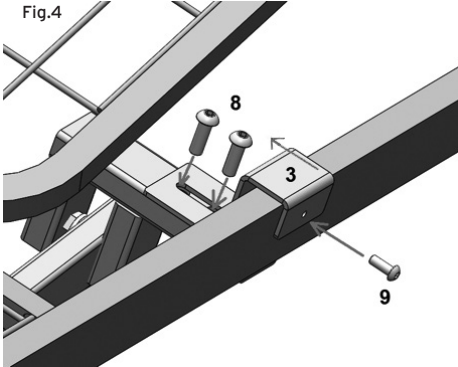

- Montar el soporte (3) sobre la base elevable mediante los tornillos (8)-2un, orientándolo como en la (Fig4); luego poner también el tornillo (9). Realizar la operación a ambos lados de la cama.

Fig.5

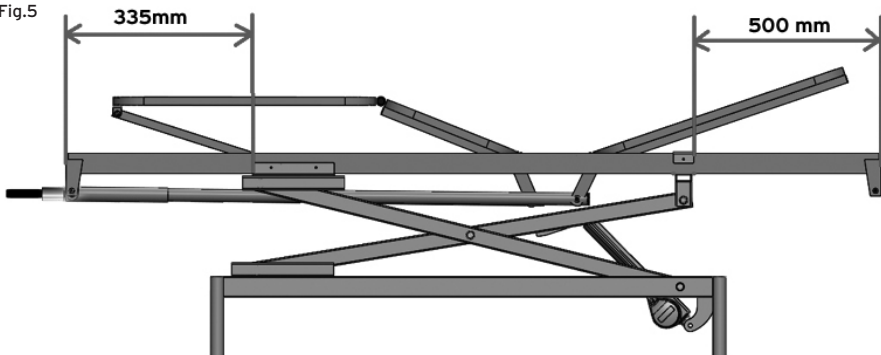

- Antes de utilizar la cama, para garantizar un buen equilibrio de la cama, comprobar que la distancia entre los soportes y los extremos de la cama sea la que se indica en la Fig.5.
- Ahora la base elevable está correctamente montada en la cama para internación.

**8.2 Montaje del kit eléctrico (sólo MI195)**

Fig.6



Foto con fines ilustrativos



- Conectar el extremo del conector del cable prolongador del alimentador de pared (5), teniendo en cuenta la posición del diente de referencia, y luego fijar la conexión con el capuchón de plástico. (Fig.6)
- Conectar el mando a distancia (6) a la centralita y colocar el dispositivo de bloqueo plástico (4) sobre los conectores como en la Fig.7

**8.3 Montaje del pedal (sólo MI190)**

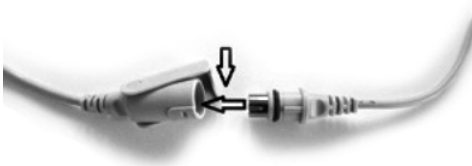
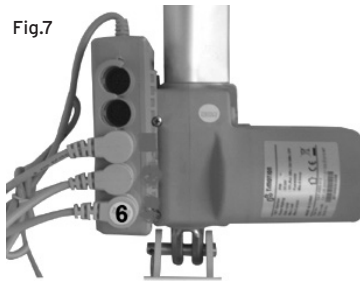
Fig.8

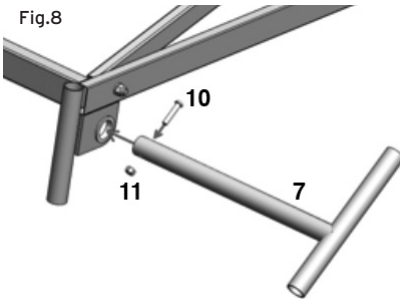

- Poner el pedal (7) en el alojamiento como se indica en la Fig.8
- Utilizando los tornillos (10) y las tuercas (11), fijar el pedal del actuador hidráulico
- Realizar la operación a ambos lados de la base elevable

**9. ANTES DE CADA USO**

- Verificar siempre el desgaste de las partes mecánicas para garantizar el uso seguro del producto, libre de peligros para personas y bienes
- Verificar el correcto ensamblaje del dispositivo prestando atención a la correcta colocación y bloqueo de los pernos en los soportes de conexión entre la base elevable y la cama
- Para un equilibrio correcto, comprobar que la posición de los soportes de conexión (2) y (3) responda a las indicaciones de la Fig.5.

**10. ADVERTENCIAS PARA EL USO**

- No superar por ningún motivo la capacidad máxima admitida
- Al bajar la base elevable, asegurarse de que nadie introduzca manos, piernas u otras partes del cuerpo debajo del somier de la cama
- Asegurarse de que el pavimento de apoyo de la base elevable esté uniformemente nivelado
- Antes de realizar limpieza o mantenimiento o de desplazar el producto, desconectar la

clavija de la tensión de red

- No utilizar tomas múltiples móviles adicionales o cables prolongadores
- No conectar a la cama o a la base elevable dispositivos eléctricos no previstos para el funcionamiento normal

## 11. MODO DE USO

### 11.1 Uso del mando a distancia (sólo MI195)

Fig.9



- En el mando a distancia (Fig.9) pulsar las teclas para levantar o bajar la base elevable

1. Tecla A para levantar la base elevable
2. Tecla B para bajar la base elevable

Foto con fines ilustrativos

### 11.2 Uso del pedal (sólo MI190)

Fig.10

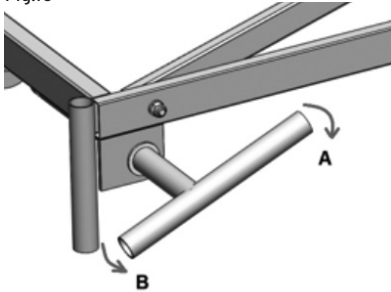

- Para aumentar la altura de la base elevable, presionar varias veces el pedal del lado A como en la Fig.10
- Para reducir la altura de la base elevable, presionar a fondo el pedal del lado B como en la Fig.10

## 12. MANTENIMIENTO

Los accesorios de la línea MOPEDIA fabricados por Moretti que se introducen en el comercio han sido cuidadosamente controlados y provistos de marca CE.

Para la seguridad del paciente y del médico se recomienda hacer controlar la idoneidad del producto al fabricante o a un laboratorio autorizado al menos cada 2 años. En caso de reparación, utilizar sólo repuestos y accesorios originales.

- Es sumamente importante que el producto sea controlado al primer uso. En especial, verifique que todos los tornillos y pernos estén bien apretados.
- Que las partes mecánicas del producto puedan moverse correctamente (reposacabezas/patas, manivelas, actuadores, etc.).
- Verificar los frenos de las ruedas traseras para un correcto funcionamiento (opcional).
- Las partes mecánicas (bisagras) deben ser controladas y lubricadas cada mes con una gota de aceite para favorecer el deslizamiento y la resistencia al desgaste.



### 13. LIMPIEZA Y DESINFECCIÓN

#### 13.1 Limpieza

Para la limpieza de las partes, utilizar exclusivamente un paño húmedo con detergentes neutros.

#### 13.2 Desinfección

Si el producto se utiliza en hospitales o clínicas donde es obligatoria la esterilización, utilizar sólo productos esterilizantes o desinfectantes de los que se conozca el grado de corrosividad, para no dañar ninguna parte del producto. Atenerse a las indicaciones en lo que concierne a la concentración, la temperatura y los tiempos de reacción de los productos y seguir todas las instrucciones del fabricante.

#### ¡ATENCIÓN!



Los productos esterilizantes son corrosivos. Evitar el contacto con los ojos y la piel. Utilizar prendas de protección, guantes, gafas de protección y zapatos de seguridad. En caso de contacto accidental, lavar la parte afectada con abundante agua caliente y consultar inmediatamente a un médico.

### 14. CONDICIONES DE ELIMINACIÓN

#### Condiciones de eliminación generales

No eliminar el producto junto con los desechos sólidos urbanos. Para la eliminación del producto, entregarlo en una isla ecológica municipal en vistas del posterior reciclado de los materiales.

 **Advertencias para la eliminación correcta del producto según la directiva europea 2002/19/CE:**

Al final de su vida útil, el producto no se deberá eliminar junto con los desechos urbanos. El producto se deberá entregar a los centros de recogida selectiva designados por los ayuntamientos o a los distribuidores que suministren este servicio. La eliminación selectiva del producto permite evitar posibles consecuencias negativas para el medio ambiente y la salud, así como recuperar los materiales que lo componen para obtener un importante ahorro de energías y recursos. Para destacar la obligación de eliminar por separado los aparatos electromédicos, en el producto se ha colocado el símbolo del contenedor tachado.

### 15. CARACTERÍSTICAS TÉCNICAS

#### 15.1 Medidas

**MI190** Base levanta-cama movimiento hidráulico

**MI195** Base levanta-cama movimiento eléctrico

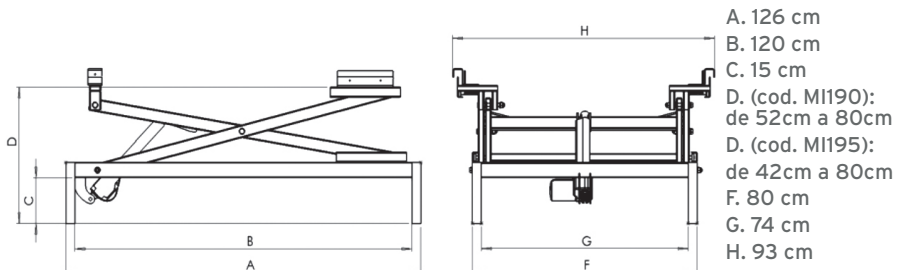

### 15.2 Especificaciones técnicas

Bastidor base y desplazamiento: Estructura tubular rectangular de acero pintado con polvos.

Regulaciones: Altura del plano de apoyo de la cama regulable de 42cm a 90cm

Peso total: 47 kg

Carga máx. soportable: 135 kg

### 15.3 Kit eléctrico (sólo MI195)

Fuerza necesaria para accionar los mandos en el mando a distancia: 5N

Alimentación eléctrica: 220 Vca 50-60 Hz

Tensión de salida de la centralita: 24 Vcc

Clase de protección: IP 54

Nivel de ruido: < 45 dB

Clase de aislamiento: Clase 2

## 16. GARANTÍA

Todos los productos MORETTI tienen una garantía de 2 años desde la fecha de venta por defectos de fabricación o de material, sin perjuicio de eventuales exclusiones y de las limitaciones especificadas a continuación. La garantía no se aplica en caso de daños causados por uso inadecuado, abusos, alteraciones y en caso de que no se respeten las instrucciones de uso. La finalidad correcta del producto está indicada en el manual de instrucciones.

Moretti no se hace responsable de daños, lesiones personales u otras consecuencias derivadas de errores de instalación y de un uso del producto no conforme a las instrucciones de los manuales de instalación, montaje y uso.

Moretti no garantiza los productos Moretti por daños o defectos en las condiciones siguientes: calamidades, operaciones de mantenimiento o reparación no autorizadas, daños causados por la alimentación eléctrica (si está prevista), uso de piezas no suministradas por Moretti, incumplimiento de las instrucciones de uso, modificaciones no autorizadas, daños durante el envío (diferente del envío original de Moretti), falta del mantenimiento indicado por el manual. No están cubiertas por la garantía piezas sujetas a deterioro si el daño es causado por el uso normal del producto.

## 17. REPARACIONES

### Reparación en garantía

Si un producto Moretti presenta defectos de material o de fabricación durante el período de garantía, Moretti evaluará con el cliente si el defecto del producto está cubierto por la garantía. Moretti a su discreción puede sustituir o reparar el artículo en garantía en la dirección de un revendedor Moretti especificado o en su propia sede. Los costes de mano de obra para la reparación del producto pueden estar a cargo de Moretti si se determina que la reparación está cubierta por la garantía. Una reparación o sustitución no renueva ni prorroga la garantía.

### Reparación de un producto no cubierto por la garantía

Un producto no cubierto por la garantía podrá ser devuelto para la reparación sólo con la autorización previa del servicio Clientes de Moretti. Los costes de mano de obra y envío.

### Productos no defectuosos

Tras la evaluación y la prueba de un producto devuelto, Moretti notificará al cliente en el caso de que el producto no resulte defectuoso. El producto será devuelto al cliente y estarán a su cargo los costes de devolución.

## 18. REPUESTOS

Los repuestos originales Moretti tienen una garantía de 6 (seis) meses desde la fecha de entrega del repuesto.

## 19. CLÁUSULAS EXONERATIVAS

Más allá de las especificaciones de esta garantía y dentro de los límites de ley, Moretti no ofrece ninguna otra declaración, garantía o condición expresa o implícita con respecto a la aptitud para la comercialización, la idoneidad para fines particulares, la no-violación y la no-interferencia. Moretti no garantiza que el uso del producto Moretti no pueda presentar interrupciones o errores. La duración de eventuales garantías implícitas que puedan ser impuestas por normas de ley se limita al período de garantía conforme a los límites de ley. Algunos estados o países no permiten limitaciones de la duración de la garantía implícita o la exclusión o limitación de daños accidentales o indirectos en relación con productos para los consumidores. En dichos estados y países, algunas exclusiones o limitaciones de esta garantía podrían no aplicarse al usuario. La presente garantía está sujeta a variaciones sin aviso previo.



## CERTIFICADO DE GARANTÍA

Producto \_\_\_\_\_

Fecha de compra \_\_\_\_\_

Distribuidor \_\_\_\_\_

Calle \_\_\_\_\_ Localidad \_\_\_\_\_

Vendido a \_\_\_\_\_

Calle \_\_\_\_\_ Localidad \_\_\_\_\_



Via Bruxelles, 3 - Meleto 52022 Cavriglia (Arezzo) Tel. +39 055 96 21 11

[www.morettispa.com](http://www.morettispa.com) email: [info@morettispa.com](mailto:info@morettispa.com)

MADE IN ITALY

**MORETTI S.P.A.**

Via Bruxelles, 3 - Meleto  
52022 Cavriglia (Arezzo)

Tel. +39 055 96 21 11  
Fax. +39 055 96 21 200

[www.morettispa.com](http://www.morettispa.com)  
[info@morettispa.com](mailto:info@morettispa.com)