

# Di Blasi®

Mod. R32

Made in Italy

TRICICLO PIEGHEVOLE  
Istruzioni per l'uso

I

TRICYCLE PLIANT  
Manuel d'utilisation

F

TRICICLO PLEGABLE  
Instrucciones para el uso

E

FOLDING TRICYCLE  
Operation and maintenance

GB

KLAPPBARES DREIRAD  
Gebrauchsanleitung

D

VOUWDRIEWIELER  
Gebruiksaanwijzing

NL



**AVVERTENZA**

Prima di condurre il triciclo DI BLASI, effettuare i controlli di sicurezza prescritti in questo manuale.

Questo triciclo non può essere utilizzato su percorsi fuori strada, per corse, per trasporto merci, ecc.: esso può essere utilizzato solo come normale triciclo da passeggio.

**NORME DI PRUDENZA**

- \* Rispettare scrupolosamente il codice della strada e le norme di prudenza.
- \* Ridurre la velocità nelle strade in discesa o con fondo sconnesso.
- \* Evitare manovre brusche o azzardate.
- \* Fare attenzione ai veicoli motorizzati
- \* Tenere presente che su strada bagnata la distanza di frenata aumenta considerevolmente.
- \* Non andare sulla neve o su ghiaccio.
- \* Permettere ai bambini di andare sul triciclo solo se hanno un'età adeguata e solo dopo che un adulto ha effettuato i necessari controlli di sicurezza.
- \* Il triciclo può portare solo una persona.

**CONSEILS D'UTILISATION**

Avant de conduire le tricycle DI BLASI, effectuez les contrôles de sécurité prescrits dans ce Manuel d'Utilisation et tenez compte qu'il ne doit pas être utilisé sur parcours non routiers, ou comme tricycle de course, ou pour des transports lourds: il peut être utilisé seulement comme un tricycle de tourisme normale.

**NORMES DE PRUDENCE**

- \* Respectez scrupuleusement le code de la route et les notions de prudence.
- \* Réduisez la vitesse en descente ou si le revêtement routier n'est pas en bon état.
- \* Évitez les manoeuvres précipitées et brutales.
- \* Faire attention aux véhicules motorisés.
- \* Faire attention que si la chaussée est mouillée ou polluée les distances de freinage peuvent augmenter de façon considérable.
- \* Ne roulez pas sur la neige ni sur le verglas.
- \* Ne laissez pas les enfants partir sans contrôler le bon état du tricycle et sans avoir effectué les contrôles de sécurité.
- \* Le tricycle peut transporter seulement une personne.

**ADVERTENCIA**

Antes de conducir el triciclo DI BLASI, efectuar los controles de seguridad pre-escritos en este manual.

Este triciclo no puede ser utilizado en recorridos de terracería, para carreras, para transportar mercancía, etc.: éste puede ser utilizado solo como un normal triciclo de paseo.

**NORMAS DE PRUDENCIA**

- \* Respetar escrupulosamente el código del tránsito y las normas de prudencia.
- \* Reducir la velocidad en las calles en bajada o con asfalto arruinado.
- \* Evitar manobras bruscas o azardadas.
- \* Tener cuidado con los vehículos motorizados.
- \* Tener presente que en carretera mojada la distancia de frenada aumenta considerablemente.
- \* No usarlo en la nieve o en el hielo.
- \* Permitir a los niños de ir en el triciclo sólo si tienen una edad adecuada y sólo después de que un adulto ha efectuado los controles necesarios de seguridad.
- \* El triciclo lo puede llevar sólo una persona.



**GB**

## IMPORTANT NOTICES

Before riding the DI BLASI tricycle, carry out all the safety checks prescribed in this manual. This tricycle must not be used as an off road, or as a racing or as a carrier tricycle: it can be used only as a normal touring tricycle.

## RIDING RULES

- \* Obey all traffic signals and regulations and ride with caution.
- \* Reduce the speed in downhill or bad roads
- \* Avoid abrupt manoeuvring and zig zag riding
- \* Be on guard for all motorized vehicles.
- \* Pay attention that if the road is wet the braking distance can increase considerably.
- \* Do not ride on snow or on gravel road.
- \* Allow the children to ride the tricycle only if they are grown-up enough and only after that an adult carried out the safety checks.
- \* The tricycle is built only for one rider, never ride two.

**D**

## HINWEIS

Bevor Sie das DI BLASI Dreirad verwenden, müssen Sie die in diesem Handbuch vorgeschriebenen Sicherheitskontrollen durchführen.

Dieses Dreirad darf nicht für Geländestrecken, Rennen, Gütertransport usw., sondern nur als normales Dreirad zum Spazieren fahren verwendet werden.

## VORSICHTSANWEISUNGEN

- \* Die Straßenverkehrsordnung und Vorsichtsanweisungen genauestens einhalten.
- \* Auf Straßen mit Gefällen oder unebenem Untergrund die Geschwindigkeit reduzieren.
- \* Keine plötzlichen oder riskanten Manöver ausführen.
- \* Die Fahrzeuge mit Motor beachten.
- \* Beachten Sie, dass auf der nassen Straße der Bremsweg viel länger ist.
- \* Nicht mit dem Dreirad auf Schnee oder Eis fahren.
- \* Kinder dürfen das Dreirad nur verwenden, wenn sie alt genug sind und nachdem ein Erwachsener die erforderlichen Sicherheitskontrollen ausgeführt hat.
- \* Das Dreirad kann nur eine Person befördern.

**NL**

## WAARSCHUWING

Voer de veiligheidscontroles die in deze handleiding staan beschreven uit voordat u met de DI BLASI driewieler gaat rijden.

Deze driewieler is niet geschikt voor terreinrijden, wielrennen, goedertransport, enz.: de driewieler is alleen bedoeld voor gebruik als normale toerfiets.

## VEILIGHEIDSVOORSCHRIFTEN

- \* Houd u aan de verkeersregels en de veiligheidsvoorschriften.
- \* Verminder uw snelheid op aflopende wegen of op wegen met een slecht wegdek.
- \* Vermijd plotselinge of gevaarlijke manoeuvres.
- \* Let goed op gemotoriseerde voertuigen.
- \* Denk eraan dat op natte wegen de remweg aanzienlijk langer is.
- \* Rijd niet op sneeuw of ijs.
- \* Laat kinderen alleen op de driewieler rijden als ze daar de leeftijd voor hebben en nadat een volwassene de benodigde veiligheidscontroles heeft uitgevoerd.
- \* De driewieler is geschikt voor het dragen van slechts één persoon.

## INDICE

Aprire il triciclo	2
Cambio di velocità: modalità d'uso	4.4
Cambio di velocità: regolazione	5.5
Campanello	5.9
Cannotti sella: regolazione gancio	5.3.2
Caratteristiche tecniche	1
Deragliatore: regolazioni	5.5
Freni: modalità d'impiego	4.3
Freni: regolazioni e manutenzione	5.6
Gancio cannotti sella: regolazioni	5.3.2
Gancio manubrio: regolazioni	5.1
Guarnitura: regolazioni	5.8
Luci	4.5
Manubrio: regolazione gancio	5.1
Manutenzione	6
Modalità d'uso	4
Pedali	4.2
Pneumatici: pressione	5.4
Ripiegare il triciclo	3
Ruote: regolazioni cuscinetti	5.7
Sellino: regolazione altezza	5.3.1
Trasmissione: regolazioni	5.5
Regolazioni	5

## INDEX

Caractéristiques techniques	1
Changement de vitesse: mode d'emploi	4.4
Changement de vitesse: réglages	5.5
Colonnes de selle: réglages crochet	5.3.2
Conduite	4
Crochet de la colonne de selle: réglages	5.3.2
Crochet du guidon: réglages	5.1
Déplier le tricycle	2
Dérailleur: réglages	5.5
Eclairage	4.5
Entretien	6
Freins: mode d'emploi	4.3
Freins: réglages et entretien	5.6
Guidon: crochet	5.1
Instructions de marche	4
Pédales	4.2
Pédalier: réglages	5.8
Plier le tricycle	3
Pneus: gonflage	5.4
Régages	5
Roues: réglage des roulements	5.7
Selle: réglage de la hauteur	5.3.1
Sonnette	5.9

## INDICE

Ajuste de la altura del sillín	5.3.1
Antes de montar en el triciclo	4.1
Cada tres meses	6.2
Cambio de velocidad	4.4
Características técnicas	1
Consideraciones preliminares	4.1.1
Controles de seguridad	4.1.2
Frenos	4.3
Gancho del manillar	5.1
Hinchado de los neumáticos	5.4
Instrucciones de uso	4
Luci	4.5
Mantenimiento	6
Mensual	6.1
Para desplegar el triciclo	2
Para replegar el triciclo	3
Pedales	4.2
Regulaciones	5
Regulación del sillín	5.3
Regulación del gancho de los tubos porta-sillín (tijas)	5.3.2
Regulaciones del cambio de velocidad	5.5
Regulación de los frenos	5.6
Regulación de las ruedas	5.7
Regulación del plato	5.8
Timbre	5.9

Adjustments	5
Approach the tricycle	4.1
Bell	5.9
Brake adjustments and maintenance	5.6
Brake operation	4.3
Crankset adjustment	5.8
Derailleur adjustment	5.5
Folding the tricycle	3
Gear ratio adjustments	5.5
Gear ratio operation	4.4
Handlebar hook adjustments	5.1
Hook: handlebar hook adjustments	5.1
Hook: seat post hook adjustments	5.3.2
Lighting	4.5
Maintenance	6
Operations	4
Pedals	4.2
Seat height adjustment	5.3.1
Seat posts: hook adjustments	5.3.2
Technical specifications	1
Tyre pressure	5.4
Unfolding the tricycle	2
Wheel bearings adjustment	5.7

Antrieb: Einstellungen	5.5
Aufklappen des Dreirads	2
Bremsen: Benutzung	4.3
Bremsen: Einstellungen und Wartung	5.6
Beschlag: Einstellungen	5.8
Einstellungen	5
Gangschaltung: Benutzung	4.4
Gangschaltung: Einstellung	5.5
Gebrauchsanweisung	4
Kettenschaltung: Einstellung	5.5
Klingel	5.9
Lampen	4.5
Lenkstangengelenk: Einstellung	5.2
Lenkstange: Hakeneinstellung	5.1
Lenkstangenhaken: Einstellungen	5.1
Pedale	4.2
Räder: Lagereinstellung	5.7
Reifen: Druck	5.4
Sattelstangen: Einstellung des Arretierhakens	5.3.2
Sitz: Höhenverstellung	5.3
Technische Daten	1
Wartung	6
Zusammenklappen des Dreirads	3

Aandrijving: afstellingen	5.5
Banden: druk	5.4
Bel	5.9
Borghaak stuur: afstellingen	5.1
Borghaak zadelstangen: afstellingen	5.3.2
De driewieler openen	2
De driewieler opvouwen	3
Derailleur: afstellingen	5.5
Gebruiksaanwijzing	4
Instellingen	5
Kettingset: afstellingen	5.8
Onderhoud	6
Pedalen	4.2
Remmen: afstellingen en onderhoud	5.6
Remmen: gebruiksaanwijzing	4.3
Stuur: afstelling borghaak	5.1
Technische kenmerken	1
Verlichting	4.5
Versnelling: afstelling	5.5
Versnelling: gebruiksaanwijzing	4.4
Wielen: afstellingen lagers	5.7
Zadel: afstelling hoogte	5.3.1
Zadelstangen: afstelling borghaak	5.3.2

## 1. CARATTERISTICHE TECNICHE

- \* Versioni:
  - Standard
  - Junior
- \* Dimensioni
  - Ripiegato: cm 68x28x62,5 (h)
  - Aperto:
    - Passo: 100 cm
    - Carreggiata: 66 cm
- \* Peso: 21,4 kg circa
- \* Pneumatici: 20 x 1.35
- \* Ruote con raggi inox e cerchi in lega leggera
- \* Guarnitura
  - standard: 42 denti – 170 mm
  - junior: 40 denti – 150 mm
- \* Trasmissione: a catena con deragliatore e ruota libera a 5 pignoni (14/28)
- \* Freni:
  - Due freni anteriori a V indipendenti
  - Dispositivo di parcheggio operante su uno dei due freni
- \* Regolazione altezza sellino
  - Versione Standard: 3 posizioni
    - Altezza dal suolo: 81 – 85,5 – 90 (cm)
    - Altezza dal pedale nella posizione più bassa: 75 – 79,5 – 84 (cm)
  - Versione Junior: 2 posizioni
    - Altezza dal suolo: 77,5 – 82 (cm)
    - Altezza dal pedale nella posizione più bassa: 69,5 – 74 (cm)
- \* Carico massimo: 100 kg
- \* Portapacchi posteriore (accessorio):
  - Dimensioni: 28 x 20 (cm)
  - Carico massimo: 10 kg

## 1. CARACTERISTIQUES TECHNIQUES

- \* Versions:
  - Standard
  - Junior
- \* Dimensions
  - Plié: cm 68x28x62,5 (h)
  - Déplié:
    - Empattement: 100 cm
    - Voie: 66 cm
- \* Poids: 21,4 kg environ
- \* Pneus: 20 x 1.35
- \* Roues: rayons inox et jantes en alliage léger
- \* Pédalier
  - Version standard: 42 dents – 170 mm
  - Version Junior: 40 dents – 150 mm
- \* Transmission: par chaîne avec dérailleur et roue libre a 5 pignons (14/28)
- \* Freins:
  - Deux freins à V indépendants sur la roue avant
  - Dispositif de parking agissant sur un des deux freins.
- \* Réglage en hauteur de la selle
  - Version Standard: 3 positions.
    - Hauteur du sol: 81 – 85,5 – 90 (cm)
    - Hauteur de la pédale plus basse: 75 – 79,5 – 84 (cm)
  - Version Junior: 2 positions.
    - Hauteur du sol: 77,5 – 82 (cm)
    - Hauteur de la pédale plus basse: 69,5 – 74 (cm)
- \* Charge maximum: 100 kg
- \* Porte bagage arrière (accessoire)
  - Dimensions: 28 x 20 (cm)
  - Charge maximum: 10 kg

## 1. CARACTERÍSTICAS TÉCNICAS

- \* Versiones:
  - Estándar
  - Júnior
- \* Dimensiones
  - Plegado: 68 x 28 x 62,5 (h) cm.
  - Desplegado:
    - Distancia entre ejes: 100 cm.
    - Carrilera (ancho): 66 cm.
- \* Peso: 21,4 Kg. aprox.
- \* Neumáticos: 20 x 1,35
- \* Ruedas con radios de acero inoxidable y llantas de aleación ligera
- \* Pedalier
  - Estándar: 42 dientes – 170 mm.
  - Júnior: 40 dientes – 150 mm.
- \* Transmisión: por medio de cadena con desviador, rueda libre de 5 piñones (14/28)
- \* Frenos:
  - Dos frenos anteriores en V, independientes
  - Dispositivo de aparcamiento con acción sobre uno de los dos frenos
- \* Regulación de la altura del sillín
  - Versión Estándar: 3 posiciones
    - Altura desde el suelo: 81 – 85,5 – 90 (cm.)
    - Altura desde el pedal en su posición inferior: 75 – 79,5 – 84 (cm.)
  - Versión Júnior: 2 posiciones
    - Altura desde el suelo: 77,5 – 82 (cm.)
    - Altura desde el pedal en su posición inferior: 69,5 – 74 (cm.)
- \* Carga máxima: 100 Kg.
- \* Cesta portaobjetos posterior (acesorio):
  - Dimensiones: 28 x 20 (cm.)
  - Carga máxima: 10 Kg.

## 1. SPECIFICATIONS

- \* Versions:
  - Standard
  - Junior
- \* Dimensions
  - Folded: cm 68x28x62,5 (h)
  - Unfolded:
    - Wheelbase: 100 cm
    - Track: 66 cm
- \* Weight: 21,4 kg approx
- \* Tyres: 20 x 1.35
- \* Wheels: stainless steel spokes and light alloy rims
- \* Chainset
  - Standard version: 42 teeth – 170 mm
  - Junior version: 40 teeth – 150 mm
- \* Chain drive with index derailleur and 5 sprockets freewheel (14/28)
- \* Brakes:
  - Two independent V-brakes on the front wheel
  - Parking device acting on one of the two brakes.
- \* Seat height adjustment.
  - Standard version: 3 positions.
    - Height from the ground: 81 – 85,5 – 90 (cm)
    - Height from the pedal in the lowest position: 75 – 79,5 – 84 (cm)
  - Junior version: 2 positions.
    - Height from the ground: 77,5 – 82 (cm)
    - Height from the pedal in the lowest position: 69,5 – 74 (cm)
- \* Max load: 100 kg
- \* Rear carrier (accessory):
  - Dimensions: 28 x 20 (cm)
  - Max load: 10 kg.

## 1. TECHNISCHE DATEN

- \* Ausführungen
  - Standard
  - Junior
- \* Abmessungen
  - Zusammengeklappt: cm 68x28x62,5 (h)
  - Offen:
    - Radstand: 100 cm
    - Spurweite: 66 cm
- \* Gewicht: etwa 21,4 kg
- \* Reifen: 20 x 1.35
- \* Räder mit Edelstahlspeichen und Leichtmetallfelgen
- \* Beschlag
  - Standard: 42 Zähne – 170 mm
  - Junior: 40 Zähne – 150 mm
- \* Antrieb: Kettenantrieb mit Kettenschaltung und Freilauf mit 5 Ritzeln (14/28)
- \* Bremsen:
  - Zwei unabhängige vordere Innenbackenbremsen
  - Parkvorrichtung mit Einwirkung auf eine der beiden Bremsen
- \* Einstellung der Sattelhöhe
  - Standardausführung: 3 Stellungen
    - Höhe vom Boden: 81 – 85,5 – 90 (cm)
    - Höhe vom Pedal in der niedrigsten Stellung: 75 – 79,5 – 84 (cm)
  - Juniorausführung: 2 Stellungen
    - Höhe vom Boden: 77,5 – 82 (cm)
    - Höhe vom Pedal in der niedrigsten Stellung: 69,5 – 74 (cm)
- \* Höchstbelastung: 100 kg
- \* Gepäckträger hinten (Zubehör):
  - Abmessungen: 28 x 20 (cm)
  - Höchstbelastung: 10 kg.

## 1. TECHNISCHE KENMERKEN

- \* Uitvoeringen:
  - Standaard
  - Junior
- \* Afmetingen
  - Opgevouwen: cm 68x28x62,5 (h)
  - Geopend:
    - Wielbasis: 100 cm
    - Spoorbreedte: 66 cm
- \* Gewicht: circa 21,4 kg
- \* Lichtbanden: 20 x 1.35
- \* Wielen met roestvrij stalen spaken en velgen van lichtmetaallegering
- \* Kettingset
  - standaard: 42 tanden – 170 mm
  - junior: 40 tanden – 150 mm
- \* Aandrijving: via ketting met derailleur en freewheel met 5 versnellingen (14/28)
- \* Remmen:
  - Twee onafhankelijke V-remmen op voorwiel
  - Parkeerrem op één van de twee remmen
- \* Hoogteinstelling zadel
  - Standaarduitvoering: 3 standen
    - Hoogte vanaf de grond: 81 – 85,5 – 90 (cm)
    - Hoogte vanaf het pedaal in de laagste stand: 75 – 79,5 – 84 (cm)
  - Junioruitvoering: 2 standen
    - Hoogte vanaf de grond: 77,5 – 82 (cm)
    - Hoogte vanaf het pedaal in de laagste stand: 69,5 – 74 (cm)
- \* Maximale belasting: 100 kg
- \* Bagagedrager achter (accessoire):
  - Afmetingen: 28 x 20 (cm)
  - Maximale belasting: 10 kg.

## 2. PER APRIRE IL TRICICLO

Quando il triciclo è ripiegato, esso sta in piedi appoggiato sul cavalletto (fig. 1).

Sollevarlo il manubrio per una delle impugnature (fig. 2/1) e spingerlo con decisione contro il gancio posto alla sommità della forcella finché esso resta bloccato in posizione verticale (fig. 2/2).

Sollevando il manubrio, le impugnature si aprono automaticamente in posizione di guida.

**Assicurarsi che il piantone del manubrio aderisca completamente e senza gioco alla parte interna del gancio e che la molla che tira il gancio agisca efficacemente.** (ved. cap. 5.1).

Tirare la sella prima verso l'alto (fig. 3/1) e poi indietro (fig. 3/2) finché il triciclo resta bloccato in posizione aperta dal gancio posto a sinistra dei tubi reggisella (fig. 4).

Aprire i pedali (ved. cap. 4.2).

Prima di partire, effettuare i controlli di sicurezza (ved. cap. 4.1.2).



Fig. 1  
Abb. 1  
Afb. 1

## 2. POUR DEPLIER LE TRICYCLE

Quand le tricycle est plié, il tient debout sur sa béquille (fig. 1).

Relevez le guidon par une des poignées (fig. 2/1) et poussez le franchement contre le crochet d'arrêt placé au sommet de la fourche (claquement net), jusqu'à ce qu'il reste bloqué verticalement (fig. 2/2).

En relevant le guidon, les poignées s'ouvrent automatiquement en position d'usage.

**Assurez vous que le crochet adhère complètement et sans jeu à la colonne du guidon et que le ressort qui tire sur le crochet soit bien actif** (voir 5.1).

Tirez la selle vers le haut (fig. 3/1) et puis vers l'arrière (fig. 3/2) jusqu'à encliqueter le crochet de sécurité placé à gauche des colonnes de la selle (claquement sec) (fig. 4).

Dépliez les pédales (voir 4.2).

Avant de rouler, effectuez les contrôles de sécurités (voir 4.1.2).



Fig. 2/1  
Abb. 2/1  
Afb. 2/1

## 2. PARA DESPLEGAR EL TRICICLO

Mientras el triciclo está plegado, se mantiene en posición "de pie", apoyado sobre su pata de cabra (Fig. 1).

Levantando el manillar por una de sus empuñaduras (Fig. 2/1) y empujarlo con decisión contra el gancho en el vértice de la horquilla, hasta que quede bloqueado en posición vertical (Fig. 2/2).

Al levantar el manillar, las empuñaduras se abren automáticamente adquiriendo la posición de uso.

**Cerciorarse de que la horquilla inferior del manillar se adhiera totalmente y sin juego alguno a la parte interior del gancho, y que el muelle que tracciona el gancho actúe en modo eficiente** (ver párrafo 5.1).

Tirar del sillín hacia arriba (Fig. 3/1) y luego hacia atrás (Fig. 3/2) hasta que el triciclo quede bloqueado en su posición abierta por acción del gancho que está a la izquierda del tubo porta-sillín (tija) (Fig. 4).

Desplegar los pedales (ver párrafo 4.2).

Antes de usar el triciclo, realice los controles de seguridad (ver 4.1.2).



Fig. 2/2  
Abb. 2/2  
Afb. 2/2



GB

## 2. TO UNFOLD THE TRICYCLE

When the tricycle is folded, it stands up on its stand (fig. 1).

Lift the handlebar by one of its grips (fig. 2/1) and push it resolutely against the hook located on the top of the fork, until it is locked in vertical position (fig. 2/2).

While lifting the handlebar, the bars automatically open in the riding position.

**Check that the handlebar hook adheres to the handlebar stem completely and without any slack and that the spring pulls the hook powerfully** (see sec 5.1).

Pull the seat upward (fig. 3/1) and backward (fig. 3/2) until the seat posts are locked by the hook on their left side (fig. 4).

Unfold the pedals (see sec. 4.2).

Before riding, carry out the safety checks (see sec. 4.1.2).

Fig. 3/1  
Abb. 3/1  
Afb. 3/1



D

## 2. AUFKLAPPEN DES DREIRADS

Zusammengeklappt steht das Dreirad auf dem Ständer (Abb. 1).

Die Lenkstange an einem der beiden Griffe anheben (Abb. 2/1) und fest gegen den Haken am oberen Ende der Gabel drücken bis sie in senkrechter Stellung einrastet (Abb. 2/2). Bei Anheben der Lenkstange öffnen sich die Griffe automatisch in Fahrstellung.

**Kontrollieren, dass die Steuersäule der Lenkstange ohne Spiel auf der Innenseite des Hakens vollkommen anliegt und die Zugfeder des Hakens wirksam eingreift.** (Siehe Kap. 5.1).

Den Sattel zuerst nach oben (Abb. 3/1) und dann nach hinten (Abb. 3/2) ziehen bis das Dreirad in offener Stellung durch den Haken links vom Sitzhalterohr blockiert wird. (Abb 4).

Die Pedale öffnen (siehe Kap. 4.2).

Vor dem Abfahren die Sicherheitskontrollen durchführen (siehe 4.1.2).

Fig. 3/2  
Abb. 3/2  
Afb. 3/2

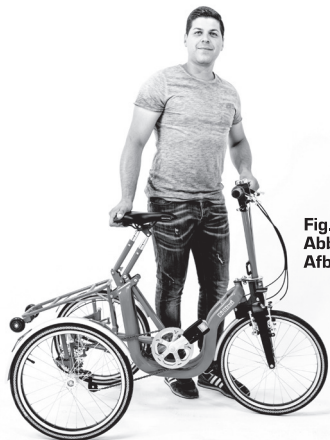

NL

## 2. DE DRIEWIELER OPENEN

Als de driewieler dichtgevouwen is, kan hij op de standaard staan (afb. 1).

Til het stuur omhoog aan één van de handgrepen (afb.. 2/1) en duw het krachtig tegen de borghaak die op het uiteinde van de vork zit, tot het stuur in de verticale stand geblokkeerd blijft (afb.2/2). Wanneer het stuur wordt opgetild, gaan de handgrepen automatisch open in de rijpositie. **Controleer of de stuurbuis volledig en zonder speling in de borghaak zit en of de veer die de borghaak aanspannt dat ook daadwerkelijk doet** (zie hfdst. 5.1).

Trek het zadel eerst omhoog (afb. 3/1) en vervolgens naar achteren (afb. 3/2) tot de driewieler in de geopende stand geblokkeerd blijft, dankzij de borghaak die zich links van de zadelbuizen bevindt (afb. 4).

Open de pedalen (zie hfdst. 4.2).

Voer de veiligheidscontroles uit voordat u gaat fietsen (zie 4.1.2).

Fig. 4  
Abb. 4  
Afb. 4

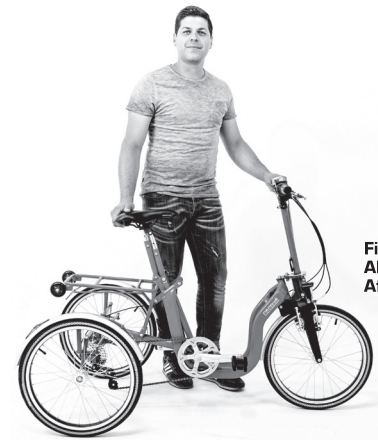

### 3. PER RPIEGARE IL TRICICLO

Portare la pedivella sinistra indietro e in posizione orizzontale. Ripiegare i pedali in modo che le estremità vadano a vincolarsi nelle pedivelle (ved. cap. 4.2).

Liberare i cannotti reggisella dal gancio posto alla loro sinistra (fig. 5) e spingere la sella in avanti (fig. 6/1) e verso il basso (fig. 6/2) finché i cannotti assumono la posizione orizzontale e vengono a contatto con l'elemento sottostante (fig. 7). Mentre si spinge la sella, tirare la leva del freno in modo da tener fermo il triciclo. **Per agevolare il ripiegamento, mentre si spinge la sella verso il basso tirare anche verso l'alto la maniglia posta fra le due pedivelle (\*);**

Liberare il piantone del manubrio dal gancio posto alla sommità della forcella, e, tenendo il manubrio dritto per una delle impugnature, farlo ruotare in **avanti** verso il basso (fig. 8/1) fino ad accostarlo al pneumatico (fig. 8/2). Mentre il manubrio viene abbassato, le impugnature si accostano automaticamente al piantone.

Il triciclo sta in piedi sul cavalletto. Quando il triciclo è ripiegato, non sedersi né porre dei carichi sulla sella, per evitare di deformare il cavalletto.

(\* *Se risulta difficoltoso abbassare la sella, non forzare ma rimuovere i possibili ostacoli che ne impediscono il ripiegamento:*

- \* *Un pedale urta contro la ruota: portare la pedivella sinistra indietro e in posizione orizzontale.*
- \* *Il cardano della trasmissione è inceppato: girare un pò la ruota sinistra.*

Fig. 5  
Abb. 5  
Afb. 5



### 3. POUR PLIER LE TRICYCLE

Portez la manivelle gauche en arrière et en position horizontale. Rabattez les pédales jusqu'à ce que elles soient bloquées sur les manivelles de pédalier (voir par. 4.2).

Déverrouillez le crochet de sécurité situé à gauche des colonnes de selle (fig. 5) et repoussez la selle en avant (fig. 6/1) et puis vers le bas (fig. 6/2) jusqu'à ce que les colonnes prennent la position horizontale et viennent à contact avec l'élément situé en dessous (fig. 7). En poussant la selle, tirez le levier du frein de façon à tenir le tricycle ferme. **Pour faciliter le pliage, quand repoussez la selle vers le bas tirez aussi vers le haut la poignée située parmi les deux manivelles (\*);**

Déverrouillez le crochet d'arrêt de la colonne du guidon et, tenant le guidon **bien droit** par une des poignées, basculez le en avant vers le bas (fig. 8/1) jusqu'à l'approcher du pneu (fig. 8/2). En rabattant le guidon, les poignées s'approchent automatiquement à la colonne.

Le tricycle se tient debout sur sa béquille. Quand le tricycle est plié, ne vous assoyez ni posez des poids sur la selle pour éviter de déformer la béquille.

(\* *Si vous n'arrivez pas à baisser la selle, ne la forcez pas mais éliminez les obstacles qui empêchent le repliement:*

- \* *Un pédale est coincé contre la roue: portez la manivelle gauche en arrière et en position horizontale.*
- \* *Le cardan de la transmission est bloqué: tournez un peu la roue gauche.*

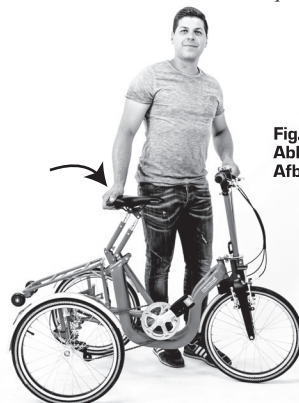

Fig. 6/1  
Abb. 6/1  
Afb. 6/1

### 3. PARA REPLEGAR EL TRICICLO

Llevar la biela izquierda hacia atrás, en posición horizontal. Plegar los pedales de modo que los extremos se vinculen a las bielas (ver párrafo 4.2).

Liberar los tubos porta-sillín (tijas) del gancho a su izquierda (Fig. 5) y empujar el sillín hacia delante (Fig. 6/1) y hacia abajo (Fig. 6/2) hasta que los tubos asuman la posición horizontal y queden en contacto con el componente inferior (Fig. 7). Mientras se empuja el sillín, tirar de la palanca del freno de modo de mantener el triciclo firme y quieto. **Para facilitar el plegado, tirar hacia arriba de la manilla entre las dos bielas mientras se empuja el sillín hacia abajo (\*).**

Liberar la horquilla inferior del manillar del gancho de la parte superior de la horquilla y manteniendo el manillar derecho por una de las empuñaduras, girarlo hacia **delante** y hacia abajo (Fig. 8/1) hasta acercarlo al neumático (Fig. 8/2). Mientras el manillar baja, las empuñaduras se acercan automáticamente a la horquilla inferior.

El triciclo queda así "de pie" apoyado sobre su pata de cabra. Una vez que se ha plegado el triciclo no sentarse ni apoyar cargas sobre el sillín para evitar que la pata de cabra se deforme.

(\* *No debe forzarse el movimiento para bajar el sillín. Si resulta dificultoso, elimine todo posible obstáculo que impide el plegado:*

- \* *Un pedal choca contra la rueda: lleve la biela izquierda hacia atrás y a la posición horizontal.*
- \* *El cardán de transmisión está trabado: gire la rueda izquierda.*



Fig. 6/2  
Abb. 6/2  
Afb. 6/2

### 3. TO FOLD THE TRICYCLE

Turn the left crank backwards in horizontal position. Fold the pedals in such a way that the tips are hooked by the pedal crank (see Sec 4.2).

Release the hook located on the left side of the seat posts (fig. 5) and push the seat forward (fig. 6/1) and downward (fig. 6/2) until the seat posts are in horizontal position and come near to the frame below (fig. 7). While pushing the seat, pull the brake lever in order to hold the tricycle fast. **To make easier the folding, when pushing the seat downward at same time pull upwards the handle placed between the two cranks** (\*).

Release the handlebar hook and, keeping the handlebar straight by one of its grips, fold it **forward** and downward (fig. 8/1) until it comes near to the tyre (fig. 8/2). While lowering the handlebar, the bars automatically come near to the stem.

The tricycle stand up on its stand. When the tricycle is folded do not seat neither put loads on the seat to avoid to deform the stand.

(\* *If it is difficult to lower the saddle, do not force it but remove the obstacles which hinder the folding:*

- \* *A pedal hits against the wheel: turn the left crank backwards in horizontal position.*
- \* *The cardan joint is blocked: turn a little bit the left wheel.*



Fig. 7  
Abb. 7  
Afb. 7



Fig. 8/1  
Abb. 8/1  
Afb. 8/1



Fig. 8/2  
Abb. 8/2  
Afb. 8/2

### 3. ZUSAMMENKLAPPEN DES DREIRADS

Die linke Tretkurbel nach hinten ziehen und in waagrechte Stellung bringen.  
Die Pedale so hochklappen, dass ihre Enden in die Tretkurbeln einrasten (siehe Kap. 4.2).

Die Sattelhalterohre von dem Haken an ihrer linken Seite befreien (Abb. 5) und den Sattel nach vorne (Abb. 6/1) und nach unten (Abb. 6/2) drücken bis die Sattelhalterohre waagrechte Stellung einnehmen und mit dem darunter liegenden Gestell (Abb. 7) in Berührung kommen. Während man den Sattel drückt, den Bremshebel ziehen, damit das Dreirad fest steht. **Um das Zusammenklappen zu vereinfachen, beim Herunterdrücken des Sattels auch den Griff zwischen den beiden Tretkurbeln** (\*) **nach oben ziehen.**

Die Steuersäule der Lenkstange von dem Haken oben auf der Gabel befreien und, während die Lenkstange mit einem der beiden Griffe **gerade** gehalten wird, dieselbe vorwärts nach unten drehen (Abb. 8/1) bis sie am Reifen (Abb. 8/2) anliegt. Während die Lenkstange nach unten gedrückt wird, legen sich die Griffe automatisch an die Steuersäule an.

Das Dreirad steht gerade auf dem Ständer. Sich nicht auf das zugeklappte Dreirad setzen oder Lasten auf den Sattel stellen, damit der Ständer sich nicht verbiegt.

(\* *Sollten beim Herunterstellen des Sattels Schwierigkeiten auftreten, keine Gewalt anwenden, sondern eventuelle, das Zusammenklappen verhindernde Hindernisse beseitigen:*

- \* *Ein Pedal schlägt gegen das Rad: Die linke Tretkurbel nach hinten ziehen und in waagrechte Stellung bringen.*
- \* *Die Gelenkwelle des Antriebs ist verklemmt: Das linke Rad leicht drehen.*

### 3. DE DRIEWIELER OPVOUWEN

Plaats de linker crank naar achteren en in de horizontale stand. Vouw de pedalen zo dicht dat de uiteinden ervan vast komen te zitten in de cranks (zie hfdst. 4.2).

Maak de zadelbuizen los van de borghaak aan de linkerkant ervan (afb. 5) en duw het zadel naar voren (afb. 6/1) en omlaag (afb. 6/2) tot de buizen de horizontale stand aannemen en in aanraking komen met het onderliggende frame (afb. 7). Terwijl u op het zadel duwt, trekt u aan de remhendel, zodat de driewieler op zijn plaats blijft. **Om het opvouwen te vergemakkelijken kunt u, terwijl u het zadel omlaag duwt, de handgreep die zich tussen de twee cranks bevindt omhoog trekken** (\*).

Maak de stuurbuis los van de borghaak op het uiteinde van de vork. Terwijl u het stuur bij één van de handgrepen **recht** houdt, laat u het stuur naar voren en omlaag draaien (afb. 8/1) tot het ter hoogte van de band komt (afb. 8/2).

Terwijl het stuur omlaag geplaatst wordt, zullen de handgrepen automatisch de stuurbuis naderen.

De driewieler kan op de standaard staan. Wanneer de driewieler opgevouwen is, niet op het zadel gaan zitten of er gewichten op plaatsen, om vervormingen van de standaard te voorkomen.

(\* *Als het u niet lukt het zadel omlaag te plaatsen, moet u dit niet forceren, maar de mogelijke obstakels verwijderen die het opvouwen belemmeren:*

- \* *Een pedaal botst tegen het wiel: plaats de linker crank naar achteren en in de horizontale stand.*
- \* *De cardankoppeling van de aandrijving zit vast: draai een beetje aan het linkerwiel.*

## 4. MODALITÀ D'USO

### 4.1 Prima di condurre il triciclo

#### 4.1.1 Primo approccio

Prima di usare il triciclo per la prima volta in una strada pubblica, è bene familiarizzarsi con esso in un'area chiusa al traffico: regolare l'altezza della sella (ved. 5.3), provare i freni e il cambio, prendere confidenza con la guida, ecc.

#### 4.1.2 Controlli di sicurezza

Prima di usare il triciclo, effettuare i controlli di sicurezza prescritti in questo manuale ed in particolare:

- \* Controllare i pedali (ved. cap. 4.2).
- \* Controllare il corretto agganciamento del manubrio alla forcella (ved. par. 5.1).
- \* Controllare il corretto agganciamento del tubo reggisella al telaio principale (ved. par 5.3.2).
- \* Verificare l'efficacia dei freni (ved. par. 4.3 e 5.6).
- \* Verificare la pulizia dei catarifrangenti (anteriore, posteriore e alle ruote) (ved. par. 4.5).

#### 4.2 Pedali

- \* Per porre il pedale in posizione d'uso, girare la staffa poggiapiedi fino a sentire lo scatto secco che si produce quando essa è a 90° rispetto alla pedivella. Controllare che la linguetta (A) sia completamente inserita nella tacca (B) del mozzo (fig. 9).
- \* Per ripiegare il pedale, premere sull'estremità della linguetta (A) in modo da disimpegnare l'altra estremità dalla tacca (B) del mozzo e quindi girare la staffa poggiapiedi dal lato della linguetta finché non resta bloccata contro la pedivella (fig. 9). Dopo una caduta o un sovraccarico accidentali verificare l'integrità dei pedali. Evitare di percorrere strade sconnesse in piedi sui pedali: un sovraccarico accidentale potrebbe provocarne una pericolosa rottura.

## 4. INSTRUCTIONS DE MARCHÉ

### 4.1 Avant de conduire le tricycle

#### 4.1.1 Première approche

Avant de conduire pour la première fois votre tricycle, mettez vous en confiance dans un terrain dégagé: réglez la hauteur de la selle selon vos exigences (voir 5.3), apprenez à connaître son comportement, essayez les freins et le dérailleur, etc.

#### 4.1.2 Contrôles de sécurité.

Avant de conduire le tricycle, effectuez les contrôles de sécurité prescrits dans ce manuel et en particulier:

- \* Contrôlez les pédales (voir par. 4.2).
- \* Contrôlez le correcte accrochage du guidon à la fourche (voir par. 5.1).
- \* Contrôlez le correcte accrochage de la colonne de selle au cadre principal (voir par. 5.3.2).
- \* Vérifiez l'efficacité des freins (voir par. 4.3 et 5.6).
- \* Vérifiez que les catadioptres (avant, arrière et aux roues) soient bien propres (voir par. 4.5).

#### 4.2 Pédales

- \* Pour la mise en route, dépliez les pose-pieds des pédales jusqu'au dé clic sec qui se produit quand elles sont à 90° par rapport aux manivelles. Contrôlez que la languette (A) est complètement engagée dans le cran (B) du moyeu (fig. 9).
- \* Pour le repliement, appuyez sur l'extrémité extérieure de la languette (A) afin d'en dégager l'autre extrémité du cran (B) du moyeu et en même temps rabattez le pose pied contre la manivelle, ce qui fixe la pédale à plat. Vérifiez l'intégrité des pédales après une chute ou une surcharge accidentelle. Evitez de descendre des côtes abruptes en mauvais terrain debout sur les pédales: un choc violent pourrait malheureusement provoquer une dangereuse rupture.

## 4. INSTRUCCIONES DE USO

### 4.1 Antes de montar en el triciclo

#### 4.1.1 Consideraciones preliminares

Antes de usar el triciclo por primera vez en la vía pública, conviene familiarizarse con el mismo en un área cerrada al tráfico: ajustar la altura del sillín (ver 5.3), probar los frenos y el cambio, tomar confianza con el manejo, etc.

#### 4.1.2 Controles de seguridad

Antes de usar el triciclo, realizar los controles de seguridad indicados en este manual. En particular:

- \* controlar los pedales (ver Párr. 4.2).
- \* controlar que el manillar acople perfectamente en la horquilla (ver Párr. 5.1).
- \* controlar que el tubo porta-sillín acople perfectamente al cuadro principal (ver Párr. 5.3.2).
- \* comprobar la eficiencia de los frenos (ver Párr. 4.3 y 5.6).
- \* controlar que los elementos refringentes (anterior, posterior y sobre las ruedas) estén limpios (ver Párr. 4.5).

#### 4.2 Pedales

- \* Para llevar el pedal a la posición de uso, girar el estribo reposapiés hasta oír el "clic" seco que se produce cuando se posiciona a 90° respecto de la biela. Controlar que la lengüeta (A) quede completamente introducida en la ranura (B) del cubo (Fig. 9).
- \* Para plegar el pedal, presione el extremo de la lengüeta (A) de modo de liberar el otro extremo de la ranura (B) del cubo y girar entonces el estribo del lado de la lengüeta hasta que quede bloqueado contra la biela (Fig.9). En caso de caída o de sobrecarga accidental, controle los pedales para determinar su integridad. Evite recorrer vías secundarias en condiciones extremas totalmente apoyado (de pie) sobre los pedales: una sobrecarga accidental podría provocar su rotura y generar riesgos o peligros.

Fig. 9  
Abb. 9  
Afb. 9

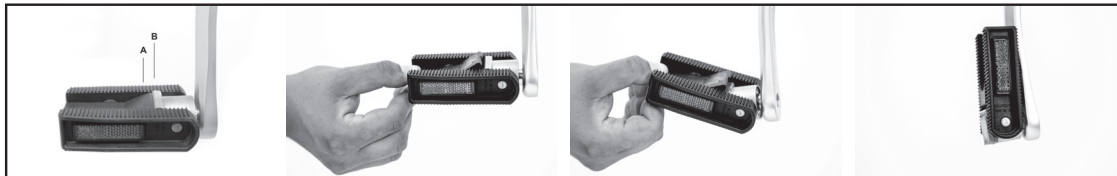



## 4. OPERATIONS

### 4.1 Before riding

#### 4.1.1 First riding

Before taking your first ride, test the brakes and gear systems. Learn the feel of the tricycle and its handling characteristics. This should be done in an area free of traffic and other obstructions.

To receive the maximum benefit, comfort and safety from your tricycle, the seat height should be adjusted (Sec. 5.3) so that while sitting, the rider's heel just touches the pedals when the leg is fully extended. Of course, this is done with the pedal in its lowest position.

#### 4.1.2 Safety checks

Before riding the tricycle, carry out all the safety checks prescribed in this manual, and in particular:

- \* Check the pedals (see sec. 4.2).
- \* Check the correct hooking of the handlebar to the fork (see sec 5.1).
- \* Check the correct hooking of the seat post to the main frame (see sec 5.3.2).
- \* Check brakes efficiency (see sec. 4.3 et 5.6).
- \* Check that front, rear and wheels reflectors are clean (see sec. 4.5).

### 4.2 Pedals

- \* Before riding the bicycle, unfold the pedal foot rests until hearing a clack when they are at 90° with the cranks. Check that the locking device (A) is fully engaged in the notch (B) of the pedal hub (Fig. 9).
- \* To fold the pedal, press the external tip of the locking device (A) (Fig. 9) so to release the other tip from the notch (B) of the hub and then turn the foot rest toward the locking device side against the crank which will prevent the footrest to turn. Check the pedals for any crack after accidental crash or surcharge. Avoid to stand up on the pedals when riding on uneven roads: an abrupt surcharge could cause their dangerous breakage.

Fig. 9  
Abb. 9  
Afb. 9

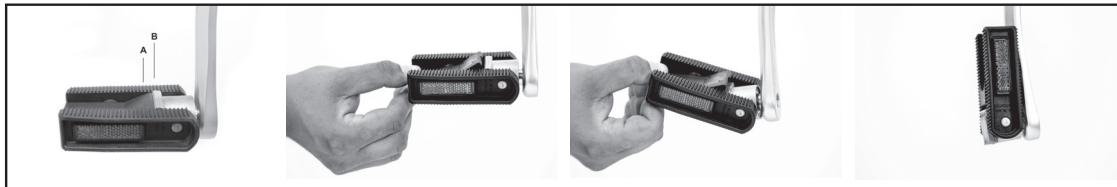

## 4. GEBRAUCHSANWEISUNG

### 4.1 Vor Benutzung des Dreirads

#### 4.1.1 Vor dem ersten Fahrversuch

Vor der erstmaligen Benutzung des Dreirads auf einer öffentlichen Straße, empfehlen wir, es zuerst in einer verkehrsfreien Zone auszuprobieren: Die Sattelhöhe einstellen (siehe 5.3), Bremsen und Kupplung ausprobieren und sich mit der Lenkung etc. vertraut machen.

#### 4.1.2 Sicherheitskontrollen

Vor Benutzung des Dreirads die in dem vorliegenden Handbuch vorgeschriebenen Sicherheitskontrollen durchführen und zwar insbesondere:

- \* Die Pedale kontrollieren (siehe Kap. 4.2).
- \* Kontrollieren, ob die Lenkstange in die Gabel eingersetzt ist (siehe Kap. 5.1).
- \* Kontrollieren, ob die Sattelstange richtig in den Hauptrahmen eingersetzt ist (siehe Kap. 5.3.2).
- \* Die Effizienz der Bremsen prüfen (siehe Abschnitte 4.3 und 5.6).
- \* Prüfen, ob die Rückstrahler (vorne, hinten und an den Rädern) sauber sind (siehe Abschnitt 4.5).

### 4.2 Pedale

- \* Um das Pedal in Fahrtstellung zu bringen, muss der Bügel der Fußraste so lange gedreht werden bis man den Knack hört, der dann eintritt, wenn der Bügel in einem Winkel von 90° zur Tretkurbel einschnappt. Prüfen, ob der Federkeil (A) vollständig in die Kerbe (B) der Nabe eingersetzt ist (Abb. 9).
- \* Zum erneuten Zuklappen des Pedals, das Ende des Federkeils (A) drücken, damit das andere Ende aus der Kerbe (B) der Nabe ausklinkt und anschließend den Bügel der Fußraste seitlich vom Federkeils so lange drehen bis er gegen die Tretkurbel blockiert wird (Abb. 9).  
Nach einem Sturz oder nach einer versehentlichen Überbelastung muss geprüft werden, ob die Pedale unversehrt sind. Auf unebenen Straßen darf nicht im Stehen auf den Pedalen gefahren werden: Eine unbeabsichtigte Überbelastung könnte einen gefährlichen Bruch der Pedale verursachen.

## 4. GEBRUIKSAANWIJZING

### 4.1 Voordat u gaat fietsen

#### 4.1.1 De eerste kennismaking

Voordat u de driewieler op een openbare weg gebruikt, is het verstandig om er eerst vertrouwd mee te raken in een gebied zonder verkeer: stel de hoogte van het zadel in (zie 5.3), probeer de remmen en de versnelling, raak vertrouwd met hoe de driewieler rijdt, enz.

#### 4.1.2 Veiligheidscontroles

Voordat u met de driewieler gaat rijden, voert u de veiligheidscontroles uit die in deze handleiding staan. Met name:

- \* Controleer de pedalen (zie hfdst. 4.2).
- \* Controleer de correcte bevestiging van het stuur op de vork (zie par. 5.1).
- \* Controleer de correcte bevestiging van de zadelbuis op het hoofdframe (zie par 5.3.2).
- \* Controleer de doeltreffende werking van de remmen (zie par. 4.3 en 5.6).
- \* Controleer of de reflectors schoon zijn (voor, achter en op de wielen) (zie par. 4.5).

### 4.2 Pedalen

- \* Om de pedalen in de gebruikspositie te zetten, draait u het gedeelte waar de voet op rust tot u een klik hoort – wanneer het voetgedeelte op 90° ten opzichte van de crank staat. Controleer of de lip (A) volledig in uitsparing (B) van de naaf (afb. 9) geplaatst is.
- \* Om het pedaal weer in te klappen drukt u op het uiteinde van de lip (A) zodat het andere uiteinde los komt uit uitsparing (B) van de naaf. Draai vervolgens het voetgedeelte naar de kant van de lip totdat het tegen de crank blijft vastzitten (afb.9). Na een val of na overbelasting van de pedalen dient u te controleren of de pedalen intact zijn. Ga niet op de pedalen staan op straten met een slecht wegdek: door plotselinge overbelasting kunnen de pedalen afbreken.

### 4.3 Freni

Il triciclo è equipaggiato con due freni indipendenti che agiscono entrambi sulla ruota anteriore. Ogni freno è comandato da una delle due leve poste sul manubrio. Salvo che in caso di emergenza, non frenare mai in modo brusco, soprattutto se la strada è bagnata o in cattivo stato o in curva.

Per la regolazione dei freni ved. cap. 5.6

Per parcheggiare il triciclo, tirare la leva destra e tenerla bloccata in questa posizione mediante il dispositivo color rosso posto alla sua estremità (fig. 10/1).

Ricordarsi di sbloccare la leva prima di ripartire (fig. 10/2).

### 4.4 Cambio di velocità

Il cambio di velocità (INDEX) è comandato tramite la manopola girevole (A) posta sul lato destro del manubrio (Fig.11). Essa consente di spostare la catena da un pignone all'altro, cambiando così il rapporto di trasmissione.

- \* Quando la manopola è posizionata in corrispondenza del punto (1) la catena va ad ingranare il pignone più grande, ciò che consente un avanzamento lento ma con minore sforzo.
- \* Quando la manopola (A) è posizionata in corrispondenza del punto (5) la catena va ad ingranare il pignone più piccolo, ciò che consente un avanzamento veloce ma con maggiore sforzo.
- \* Quando la manopola è posizionata in corrispondenza di uno dei punti intermedi, la catena va ad ingranare il pignone intermedio corrispondente.

Per non danneggiare il cambio, osservare le regole seguenti:

- \* Non azionare la manopola a ruota ferma.
- \* Quando viene azionata la manopola, è consigliabile ridurre lo sforzo sui pedali.
- \* Non pedalare all'indietro quando viene azionata la manopola.



Fig. 10/1  
Abb. 10/1  
Afb. 10/1



Fig. 10/2  
Abb. 10/2  
Afb. 10/2

### 4.3 Frenis

Le tricycle est équipé avec deux freins indépendants qui agissent tous les deux sur la roue avant. Chaque frein est activé par un des deux leviers placés sur le guidon.

Sauf qu'en cas de nécessité, ne freinez jamais de façon brusque, surtout si la route est humide ou en mauvaises conditions et en virage.

Pour le réglage des freins, voir 5.6.

Pour parquer le tricycle, tirez le levier droit et bloquez le dans cette position au moyens du dispositif rouge (fig. 10/1).

Débloquer ce dispositif avant de démarrer (fig. 10/2).

### 4.4 Changement de vitesse

Le changement de vitesses indexé est commandé depuis le guidon par une poignée tournante (A) (Fig. 11).

- \* Quand la poignée est dans la position (1), la chaîne est engagée sur le grand pignon arrière: le rapport de transmission permet des progressions aisées mais lentes, et des ascensions plus faciles.
- \* Quand la poignée est dans la position (5), la chaîne est engagée sur le petit pignon arrière: le rapport de transmission permet une progression rapide moyennant un effort accru.
- \* Quand la poignée est dans une position intermédiaire, la chaîne est engagée sur un pignon intermédiaire correspondant.

Pour ne pas endommager la transmission, observez les règles suivantes:

- \* Ne jamais actionner la poignée quand la roue arrière ne tourne pas.
- \* Pendant le transfert de chaîne d'un pignon à l'autre, allégez la pression sur les pédales.
- \* Ne pédalez pas en arrière quand vous actionnez la poignée.

### 4.3 Frenos

El triciclo cuenta con dos frenos independientes que actúan sobre la rueda anterior. Se han previsto dos mandos (palancas) de accionamiento en el manillar: uno para cada freno.

A menos que se trate de una emergencia, nunca frene bruscamente, en especial si la carretera está mojada, si se encuentra en una curva o si la superficie de la calzada/del terreno no está en buenas condiciones. Para aparcar el triciclo, basta tirar de la palanca derecha y mantenerla bloqueada en esta posición con el dispositivo de color rojo en su extremo (Fig. 10/1).

Recuerde desbloquear la palanca antes de volver a partir (Fig. 10/2).

### 4.4 Cambio de velocidad

Una palanca giratoria posicionada del lado derecho del manillar permite efectuar el cambio de velocidad (mecanismo INDEX) (Fig.11). Esta palanca de cambio permite desplazar la cadena de un piñón a otro, variando así la relación de transmisión.

- \* Cuando la palanca de cambio se encuentra en la posición (1), la cadena engrana en el piñón más grande, consintiendo un avance lento pero con menor esfuerzo.
- \* Cuando la palanca de cambio (A) se encuentra en la posición (5), la cadena engrana en el piñón más pequeño, consintiendo un avance rápido pero con mayor esfuerzo.
- \* Si la palanca de cambio se encuentra en una posición intermedia, la cadena engrana en el piñón intermedio correspondiente.

Para no dañar el cambio, deben respetarse algunas simples reglas:

- \* Nunca accione la palanca de cambio de velocidad con la rueda detenida.
- \* Se recomienda reducir el esfuerzo ejercido sobre los pedales cuando se acciona la palanca de cambio de velocidad.
- \* No pedalee hacia atrás al accionar la palanca de cambio de velocidad.



Fig. 11  
Abb. 11  
Afb. 11



### 4.3 Brakes operation

The tricycle is equipped with two independent brakes, both acting on the front wheel. Each brakes is activated by one of two levers placed on the handlebar.

Except that in case of emergency, never activate abruptly the brakes, especially in sharp turns or on wet pavement or on gravel or otherwise loose surface. To adjust the brakes see Sec.5.6

To park the tricycle, pull the right lever and keep it in this position by turning counterclockwise the red device located at its end (fig. 10/1). Remember to unlock the lever before riding again (fig. 10/2).

### 4.4 Gear ratio operation

The derailleur is activated by a cable connected to twist grip (A) located on the right side of the handlebar (fig.11). The derailleur works by moving the chain sideways from one freewheel sprocket to another of different size, so changing the gear ratio.

- \* When the grip is positioned at notch (1) the chain engages the larger sprocket, requiring a more comfortable pedalling pressure but allowing a smaller riding speed.
- \* When the grip is positioned at notch (5) the chain engages the smaller sprocket allowing higher riding speed but requiring an increased pedalling pressure.
- \* When the lever is positioned at an intermediate notch the chain engages a correspondingly intermediate sprocket.

To avoid damages, it is important to observe these rules:

- \* Shift only when pedals and wheels are in motion.
- \* Reduce pedalling pressure while shifting gears.
- \* Never back-pedal while shifting gears.



Fig. 10/1  
Abb. 10/1  
Afb. 10/1

### 4.3 Bremsen

Das Dreirad ist mit zwei unabhängigen Bremsen versehen, die beide auf das Vorderrad einwirken. Beide Bremsen werden durch einen der beiden Hebel an der Lenkstange gesteuert.

Von Notfällen abgesehen, sollte heftiges Bremsen vermieden werden und zwar besonders dann, wenn die Straße nass, schlecht oder kurvenreich ist.

Einstellen der Bremsen: siehe Kap. 5.6

Zum Parken des Dreirads den rechten Hebel ziehen und ihn mit Hilfe der roten Vorrichtung an dessen Ende in dieser Stellung sperren (Abb. 10/1). Vor dem Weiterfahren darauf achten, den Hebel wieder freizusetzen. (Abb. 10/2).

### 4.4 Gangschaltung

Die Gangschaltung (INDEX) wird mit einem Griff rechts an der Lenkstange gesteuert (Abb. 11). Dieser Griff gestattet die Versetzung der Kette von einem Ritzel auf das andere, wodurch das Übersetzungsverhältnis geändert wird.

- \* Wenn der Griff die Stellung an Punkt (1) der Kette einnimmt, greift die Kette in das größte Ritzel ein, was eine langsame Fortbewegung bei geringem Kraftaufwand ermöglicht.
- \* Wenn der Griff (A) die Stellung an Punkt (5) einnimmt, greift die Kette in das kleinste Ritzel ein, was eine schneller Fortbewegung bei größerem Kraftaufwand gestattet.
- \* Befindet sich der Griff in einer Zwischenstellung, greift die Kette in das entsprechende Zwischenritzel ein.

Um Schäden am Antrieb zu vermeiden, sind folgende Regeln einzuhalten:

- \* Den Griff der Gangschaltung nicht betätigen während das Rad steht.
- \* Wenn der Griff betätigt wird, die Beanspruchung der Pedale verringern.
- \* Bei Betätigung des Griffs den Rücktritt nicht verwenden.



Fig. 10/2  
Abb. 10/2  
Afb. 10/2

### 4.3 Remmen

De driewieler is uitgerust met twee onafhankelijke remmen die beide op het voorwiel werken. Iedere rem wordt door één van de twee remhendels op het stuur bediend.

Rem altijd geleidelijk en nooit plotseling heel hard - behalve in noodgevallen – vooral als de weg nat is of in slechte staat verkeert of in bochten.

Zie hoofdstuk 5.6 voor het afstellen van de remmen. Voor het parkeren van de driewieler trekt u de rechter remhendel aan en blokkeert u deze in die positie met het rode mechanisme dat zich op het uiteinde bevindt (afb. 10/1). Vergeet niet de hendel te deblokkeren, voordat u weer vertrekt (afb. 10/2).

### 4.4 Versnelling

De versnelling (INDEX) wordt bediend via de hendel op de rechterkant van het stuur (afb. 11). Hiermee kunt u de ketting van het ene tandwiel naar het andere verplaatsen en zo de aandrijfverhouding veranderen.

- \* Als de hendel op punt (1) staat, wordt de ketting om het grootste tandwiel gezet, waardoor u langzaam maar met minder inspanning vooruit gaat.
- \* Als de hendel (A) op punt (5) staat, wordt de ketting om het kleinste tandwiel gezet, waardoor u snel vooruit gaat, maar met meer inspanning.
- \* Als de hendel op één van de punten hiertussen staat, loopt de ketting om het bijbehorende tandwiel.

Om schade aan het aandrijfmechanisme te voorkomen, dient u de volgende regels in acht te nemen:

- \* De hendel nooit verzetten wanneer het wiel stilstaat.
- \* Verminder de kracht op de pedalen tijdens het verzetten van de hendel.
- \* Trap niet achteruit tijdens het verzetten van de hendel.



Fig. 11  
Abb. 11  
Afb. 11

#### 4.5 Luci

È consigliabile andare in triciclo di notte solo se strettamente necessario e con molta prudenza. Il triciclo è equipaggiato con un faro anteriore a LED e un fanalino posteriore a LED.

Inoltre è equipaggiato con catarifrangente bianco anteriore (incorporato nel fanalino anteriore), con catarifrangente rosso posteriore (incorporato nel fanalino posteriore), con catarifrangenti alle ruote e ai pedali.

È importante che i fanalini e i catarifrangenti siano sempre tenuti puliti e nella posizione corretta perché abbiano il massimo di efficacia. Premendo il pulsante (A) si accende il faro anteriore, premendo il bottone (B) si accende quello posteriore (Fig. 12).

Prima di avviarsi col triciclo, controllare il funzionamento delle luci.

#### 4.5 Eclairage

Il est conseillé de conduire le tricycle de nuit seulement en cas de nécessité et avec beaucoup d'attention. Le tricycle est équipé de feux avant et arrière à LED. En plus il est équipé de catadioptr blanc avant (incorporé dans le feu avant), de catadioptr rouge arrière (incorporé dans le feu arrière), de catadioptr aux roues et aux pédales. Il est très important que feux et catadioptr soient maintenus toujours propres et dans la position correcte pour conserver le maximum d'efficacité.

Appuyez sur le bouton (A) pour allumer le feu avant, appuyez sur le bouton (B) pour allumer le feu arrière (Fig. 12).

Vérifiez avant chaque sortie le correcte fonctionnement des feux.

#### 4.5 Luces

Es aconsejable ir en triciclo de noche sólo si es indispensable y con mucha prudencia.

El triciclo está equipado con un faro anterior y un farolito posterior a LED. Además está equipado con catarifrangente blanco anterior (incorporado en el faro anterior), con catarifrangente rojo posterior (incorporado en el faro posterior), con catarifrangentes en las ruedas y pedales.

Es importante que los faros y los catarifrangentes estén siempre limpios y en posición correcta para que tengan la máxima eficacia.

Al presionar el botón (A) se enciende el faro anterior, al presionar el botón (B) se enciende el posterior (Fig. 12).

Antes de usar el triciclo, controlar el funcionamiento de las luces.



Fig. 12  
Abb. 12  
Afb. 12

#### 4.5 Lighting

The tricycle should be ridden after dark only if necessary and then with extreme care and awareness. The tricycle is equipped with front and rear LED lights. It is also equipped with front white reflector (incorporated in the front light), rear red reflector (incorporated in the tail light), spoke reflectors and pedal reflectors. It is most important that lights and reflectors are kept clean at all times and remain in the correct position as installed for maximum effectiveness.

Pressing button (A) turns on the front headlight, pressing button (B) turns on the rear light (Fig. 12). Before riding, check that lights work properly

Controleer voordat u op de driewieler gaat fietsen of de verlichting werken.

#### 4.5 Lichter

Es wird empfohlen, bei Nacht das Dreirad nur mit größter Vorsicht und wenn es unbedingt nötig ist zu verwenden. Das Dreirad ist mit einem Vorder- und einem Rücklicht ausgestattet, die durch einen LED angetrieben werden. Außerdem ist es vorne mit weißen Rückstrahlern (im Vorderlicht), hinten mit roten Rückstrahlern (im Rücklicht) und mit Rückstrahlern auf den Rädern und Pedalen ausgestattet. Für die beste Wirkung ist es sehr wichtig, dass die Lichter und Rückstrahler immer sauber sind und sich in der korrekten Position befinden.

Durch Drücken der Taste (A) wird der vordere Scheinwerfer eingeschaltet, durch Drücken der Taste (B) wird der hintere Scheinwerfer eingeschaltet (Abb. 12).

Bevor Sie mit dem Dreirad fahren, müssen Sie die Funktionstüchtigkeit der Lichter kontrollieren.

#### 4.5 Verlichting

Gebruik de driewieler alleen in het donker als dat echt noodzakelijk is en wees daarbij zeer voorzichtig. De driewieler heeft een koplamp en een achterlicht die door een LED worden gevoed. Verder heeft de driewieler een witte reflector voor (in de koplamp), een rode reflector achter (in het achterlicht) en reflectoren op de wielen en op de pedalen. Het is belangrijk dat de lampen en de reflectoren altijd schoon zijn en in de juiste positie staan voor de beste werking.

Door op knop (A) te drukken, gaat de koplamp aan, door op knop (B) te drukken, gaat de achterste aan (Afb. 12).

Controleer voordat u op de driewieler gaat fietsen of de verlichting werken.



Fig. 12  
Abb. 12  
Afb. 12





## 5. REGOLAZIONI

### 5.1 Gancio manubrio

Il piantone del manubrio è bloccato in posizione verticale da un gancio posto sulla testa della forcella. Prima di usare il triciclo:

- \* Verificare che il piantone del manubrio aderisca completamente e senza gioco alla parte interna del gancio, come mostrato in fig. 13.
- \* Verificare che la molla che tira il gancio agisca efficacemente.

Non condurre il triciclo se il gancio manubrio si trova in una delle posizioni errate mostrate in fig. 14 e 15 oppure se la molla tira poco o male il gancio stesso.

Se il gancio assume la posizione errata illustrata in fig. 14 (cioè se il gancio non aderisce completamente al piantone) o in fig. 15 (cioè se il gancio ha del gioco rispetto al piantone), ripristinare la posizione corretta mostrata in fig. 13 nel seguente modo:

- \* Tenendo bloccata la vite (A) svitare un pò il dado (C) (fig. 16).
- \* Far girare l'anello eccentrico (B - fig. 16) in un senso o in un altro per una frazione di giro finché il gancio si pone come mostrato in fig. 13.
- \* Tenendo bloccata la vite (A), serrare il dado (C) (fig. 16).
- \* Aprire e chiudere il manubrio per controllare se la posizione del gancio è corretta.

Se la molla tira poco o male il gancio stesso, provvedere alla sua sostituzione.

## 5. REGLAGES

### 5.1 Crochet du guidon

La potence du guidon est bloquée en position verticale par un crochet qui la retient contre la fourche. Avant de partir:

- \* Vérifiez que la potence du guidon s'est bien engagée au contact complet de la courbe intérieure du crochet, comme montré en fig. 13.
- \* Vérifiez que le ressort pousse efficacement le crochet contre la potence du guidon.

Ne conduisez jamais le tricycle, si le crochet du guidon est dans une des positions déréglées montrées en fig. 14 et 15 ou si le ressort pousse faiblement le crochet.

Si le crochet est dans la position déréglée montrée en fig. 14 (c.à.d. le crochet n'est pas complètement engagé à la potence du guidon) ou en fig. 15 (c.à.d. il y a du jeu entre le crochet et la potence), rétablissez la position correcte montrée en fig. 13 comme suit:

- \* Tenant bloquée la vis (A), desserrez un peu l'écrou (C) (fig. 16).
- \* Faites tourner sur elle même la rondelle excentrée (B - fig. 16), dans un sens ou dans l'autre, pour une fraction de tour jusqu'à ce que le crochet de blocage se place comme montré en fig. 13.
- \* Tenant bloquée la vis (A), serrez l'écrou (C) (fig. 16).
- \* Contrôlez à nouveau si la position du crochet de blocage est correcte en repliant et ouvrant à nouveau le guidon.

Si le ressort pousse faiblement le crochet du guidon, remplacez le.

## 5. REGULACIONES

### 5.1 Gancho del manillar

La horquilla inferior del manillar está bloqueada en posición vertical por un gancho colocado en la cabeza de la horquilla.

Antes de utilizar el triciclo:

- \* Comprobar que la horquilla inferior del manillar esté correctamente colocada en la parte interna del gancho como puede verse en la Fig. 13, y que no presente juego.
- \* Comprobar que el muelle que tracciona el gancho actúe eficazmente.

No andar en el triciclo si el gancho del manillar está en una de las posiciones que se muestran como erróneas en las Fig. 14 y 15, o bien si el muelle tracciona el gancho poco o incorrectamente. Si el gancho asume una posición errónea, tal como la ilustrada en la Fig. 14 (o sea, si el gancho no se adhiere totalmente a la horquilla inferior del manillar), o como se ilustra en la Fig. 15 (es decir, si el gancho presenta juego respecto de la horquilla inferior), ajustar en la posición correcta, tal como se muestra en la Fig. 13 de la siguiente forma:

- \* Manteniendo bloqueado el tornillo (A), girar desenroscando un poco la tuerca (C) (fig. 16).
- \* Hacer girar la arandela excéntrica (B - Fig. 16) en uno u otro sentido por una fracción de vuelta, hasta que el gancho se posicione como en la Fig. 13.
- \* Manteniendo bloqueado el tornillo (A), apretar la tuerca (C) (fig. 16).
- \* Abrir y cerrar el manillar para controlar que la posición del gancho sea correcta.

Si el muelle tracciona el gancho poco o mal, reemplazarlo.

Fig. 13 Abb. 13 Afb. 13



Fig. 14 Abb. 14 Afb. 14



Fig. 15 Abb. 15 Afb. 15

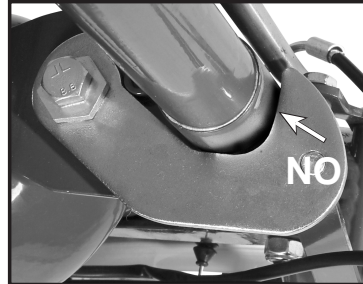
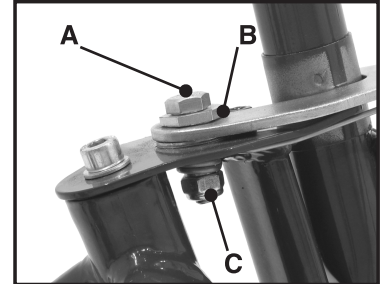

Fig. 16 Abb. 16 Afb. 16



## 5. ADJUSTMENTS

### 5.1 Handlebar hook adjustment

The handlebar stem is blocked in the vertical, riding position by the hook located on the top of the front fork. Before riding:

\* Check that the hook is properly positioned: it should adhere completely and without slack to the handlebar stem, as shown in fig. 13;

\* Check that the spring pulls powerfully the hook. Never ride the tricycle if the handlebar hook is in one of the wrong positions shown in fig. 14 and 15 or if the spring pulls weakly the hook.

If the hook is in the wrong position shown in fig. 14 (i.e. the hook does not adhere completely to the stem) or in fig. 15 (i.e. there is a play between the hook and the stem), readjust the hook to the right position shown in fig. 13 as follows:

\* While keeping blocked the screw (A), loosen the nut (C) (fig. 16).

\* Turn the eccentric ring (B – fig. 16) for a fraction of turn, until the position of the hook is that shown in fig. 13.

\* While keeping blocked the screw (A), tighten the nut (C)

\* Tighten the screw (A- fig. 16).

\* Check again for the proper position of the hook by folding and opening the handlebar.

If the spring pulls weakly the hook, replace it.

## 5. EINSTELLUNGEN

### 5.1 Lenkstangenhaken

Die Steuersäule der Lenkstange wird durch einen Haken oben an der Gabel in senkrechter Stellung gesperrt.

Vor Benutzung des Dreirads:

\* Prüfen, ob die Steuersäule der Lenkstange vollkommen anliegt und der innere Teil des Hakens, wie in Abb. 13 dargestellt, Spiel aufweist.

\* Prüfen, dass die Zugfeder des Hakens wirksam eingreift.

Nicht mit dem Dreirad fahren, wenn der Lenkstangenhaken sich in einer den in Abb. 14 und 15 dargestellten Fehlstellungen befindet oder wenn die Feder den Haken nur gering oder schlecht zieht. Wenn der Haken die in Abb. 14 (das heißt, wenn der Haken nicht vollkommen an der Lenkstange anliegt) oder die in Abb. 15 (das heißt, wenn der Haken zur Lenkstange Spiel aufweist) gezeigte Fehlstellung einnimmt, die in Abb. 13 dargestellte richtige Stellung wie folgt wieder herstellen:

\* Während man die Schraube (A) festhält, die Mutter (C) leicht lockern (Abb. 16).

\* Den Exzentrerring (B – Abb. 16) um den Bruchteil einer Drehung so lange leicht in die eine oder die andere Richtung drehen bis der Haken die in Abb. 13 gezeigte Stellung einnimmt.

\* Während man die Schraube (A) festhält, die Mutter (C) festziehen (Abb. 16).

\* Die Lenkstange zur Prüfung der richtigen Hakenstellung öffnen und schließen.

Die Feder ersetzen wenn diese nicht ausreichend oder schlecht zieht.

## 5. INSTELLINGEN

### 5.1 Borghaak stuur

De stuurbuis wordt in verticale positie geblokkeerd door een borghaak op het uiteinde van de vork.

Voordat u met de driewieler gaat fietsen dient u:

\* Te controleren of de stuurbuis volledig en zonder speling in de borghaak vastzit, zoals te zien is op afb. 13.

\* Te controleren of de veer die de borghaak aanspannt goed werkt.

Niet op de driewieler rijden als de borghaak niet goed zit, zoals in afb. 14 en 15 getoond wordt, of als de veer de borghaak te weinig of slecht aanspannt. Als de borghaak een foute positie aanneemt, zoals afb. 14 toont (de borghaak zit niet volledig in de stuurbuis), of afb. 15 (de borghaak heeft een speling ten opzichte van de stuurbuis), dan kan de correcte positie, getoond in afb. 13, als volgt hersteld worden:

\* Houd schroef (A) geblokkeerd en draai moer (C) een beetje los (afb. 16).

\* Draai de excentrische ring (B - afb. 16) een klein stukje de ene of de andere kant op, totdat de borghaak de positie van afb. 13 aangenomen heeft

\* Houd schroef (A) geblokkeerd en draai moer (C) vast (afb. 16).

\* Open en sluit het stuur om te controleren of de positie van de borghaak juist is.

Indien de veer de borghaak weinig of slecht aantrekt, moet de veer vervangen worden.

Fig.13 Abb. 13 Afb. 13

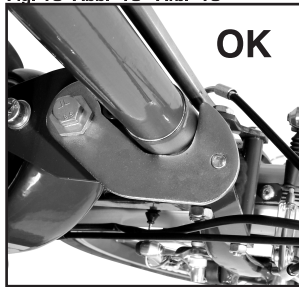

Fig. 14 Abb. 14 Afb. 14



Fig.15 Abb. 15 Afb. 15

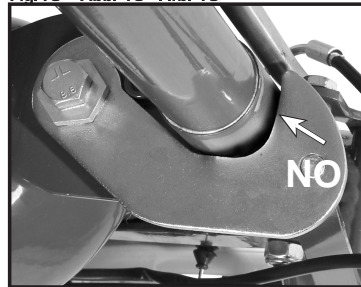
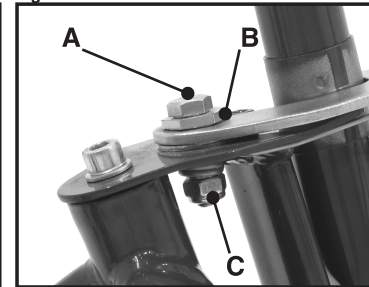

Fig. 16 Abb. 16 Afb. 16



### 5.3 Regolazioni sella

#### 5.3.1 Regolazione dell'altezza della sella

L'altezza della sella è regolabile:

- \* in 3 posizioni nella versione Standard.
- \* in 2 posizioni nella versione Junior.

La regolazione deve essere effettuata a triciclo aperto e su entrambi i cannotti sella (fig. 17/1).

- \* Svitare i dadi (A) ed estrarre le viti (B).
- \* Regolare l'altezza della sella in modo che i fori dei cannotti superiori corrispondano con quelli dei cannotti inferiori e che il sellino sia orizzontale.

Introdurre le viti nei fori, avvitare i dadi.

### 5.3 Réglages de la selle

#### 5.3.1 Réglage de la hauteur de la selle

La hauteur de la selle est réglable:

- \* en 3 niveaux dans la version Standard.
- \* en 2 niveaux dans la version Junior.

Le réglage se fait quand le tricycle est en position ouverte et sur les deux colonnes de selle (fig. 17/1).

- \* Dévissez les écrous (A) et enlevez les vis (B).
- \* Réglez la selle au niveau préféré de façon que les trous des colonnes supérieures correspondent à ceux des colonnes inférieures et que la selle soit en position horizontale. Montez à nouveau les vis de blocage et serrez leurs écrous.

### 5.3 Regulación del sillín

#### 5.3.1 Ajuste de la altura del sillín

La altura del sillín puede regularse:

- \* en 3 posiciones en la versión Estándar.
- \* en 2 posiciones en la versión Júnior.

La regulación de la altura del sillín debe hacerse con el triciclo desplegado. Deben regularse ambos tubos porta-sillín (Fig. 17/1) siguiendo las instrucciones dadas a continuación.

- \* Aflojar las tuercas (A) y extraer los tornillos (B).
- \* Regular la altura del sillín de modo que los orificios de los tubos superiores se correspondan con los de los tubos inferiores, de modo que el sillín quede horizontal. Colocar los tornillos en los orificios y apretar las tuercas.



Fig. 17/1  
Abb. 17/1  
Afb. 17/1

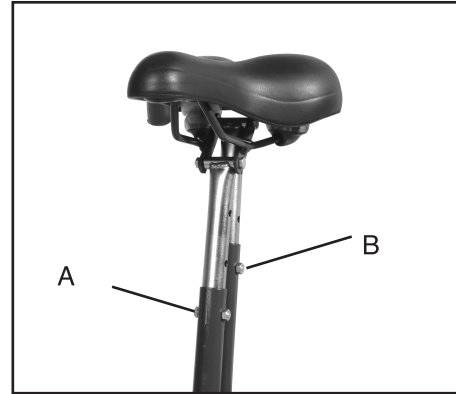



### 5.3 Seat height adjustments

#### 5.3.1 Seat height adjustment

The seat height is adjustable:

- \* in 3 positions in the Standard version.
- \* in 2 positions in the Junior version.

The adjustment must be carried out when the tricycle is in its open position and on both the seat posts (fig. 17/1).

- \* Unscrew the nuts (A) and remove screws (B).
- \* Adjust the seat at the desired height so that the holes of the upper posts correspond with the holes of the lower posts and so that the seat is horizontal.
- Fit again the screws in the holes, tighten the nuts.



Fig. 17/1  
Abb. 17/1  
Afb. 17/1

### 5.3 Verstellung des Sattels

#### 5.3.1 Verstellung der Sattelhöhe

Die Sattelhöhe kann wie folgt eingestellt werden:

- \* in 3 Stellungen in der Standardausführung.
- \* in 2 Stellungen in der Juniorausführung.

Die Einstellung bei offenem Dreirad und an beiden Sattelrohren vornehmen (Abb. 17/1).

- \* Die Muttern (A) lockern und die Schrauben (B) abziehen.
- \* Die Sattelhöhe so einstellen, dass die Öffnungen der oberen Sattelrohre mit den Öffnungen der unteren Sattelrohre übereinstimmen und sich der Sattel in waagrechter Stellung befindet.
- Die Schrauben in Öffnungen einsetzen, die Muttern festziehen.

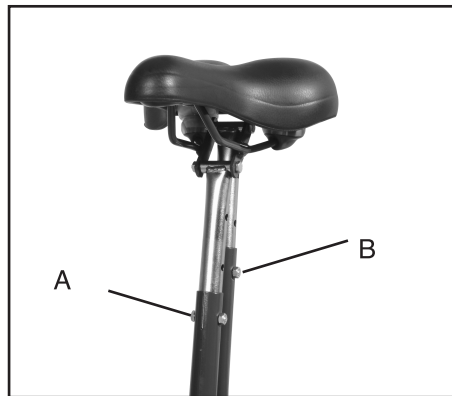

### 5.3 Afstellingen zadel

#### 5.3.1 De hoogte van het zadel instellen

De hoogte van het zadel kan als volgt ingesteld worden:

- \* in 3 standen voor de Standaarduitvoering.
- \* in 2 standen voor de Junioruitvoering.

De instelling moet plaatsvinden terwijl de driewieler geopend is en aan beide zadelbuizen (afb. 17/1).

- \* Draai de moeren (A) los en trek de schroeven (B) naar buiten.
- \* Stel de hoogte van het zadel zo in dat de gaten van de bovenste buizen samenvallen met die van de onderste buizen en dat het zadel horizontaal staat.
- Steek de schroeven in de gaten en draai de moeren aan.

### 5.3.2 Regolazioni del gancio dei cannotti sella

5.3.2.1 Quando il triciclo è aperto, la posizione corretta del gancio (A) dei cannotti sella è quella mostrata in fig. 17/2.

**Non condurre mai il triciclo se il gancio (A) non aderisce completamente all'elemento (L) del cannotto anteriore ma resta un po' sollevato come mostrato in fig. 17/3.** In tal caso riportarlo nella posizione di sicurezza mostrata in fig. 17/2 operando come segue (fig. 17/4):

- \* Liberare il cannotto dal gancio (A) e spingere la sella un pò in avanti.
- \* Allentare il dado (B) e quindi la vite (C).
- \* Girare per una frazione di giro l'anello eccentrico (D) in modo far spostare leggermente in **avanti** il gancio (A).
- \* Serrare la vite (C) e quindi, tenendo bloccata la vite, serrare anche il dado (B).
- \* Spingere indietro la sella finché il cannotto anteriore non resta bloccato dal gancio (A) e verificare che il gancio (A) aderisca completamente alla linguetta (L), come mostrato in fig. 17/2.

5.3.2.2 Se, in posizione di marcia, i cannotti reggisella oscillano come mostrato in fig. 17/5, operare come segue (fig. 17/4):

- \* Liberare il cannotto dal gancio (A) e spingere la sella un pò in avanti.
- \* Allentare il dado (B) e quindi la vite (C).
- \* Girare per una frazione di giro l'anello eccentrico (D) in modo far spostare leggermente indietro il gancio (A).
- \* Serrare la vite (C) e quindi, tenendo bloccata la vite, serrare anche il dado (B).
- \* Spingere **indietro** la sella finché il cannotto anteriore non resta bloccato dal gancio (A).
- \* Verificare che l'oscillazione si sia annullata e che il gancio (A) aderisca completamente alla linguetta (L) del cannotto come mostrato in fig. 17/2

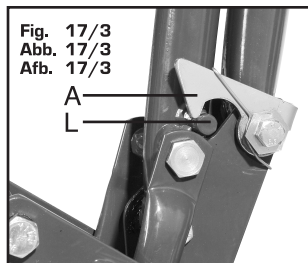
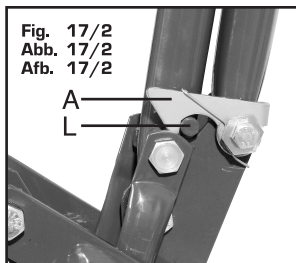

Fig. 17/4  
Abb. 17/4  
Afb. 17/4

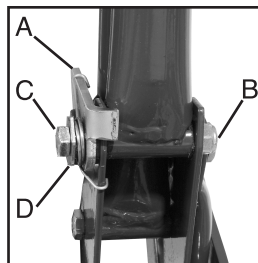

Fig. 17/5  
Abb. 17/5  
Afb. 17/5



### 5.3.2 Réglages du crochet des colonnes de selle

5.3.2.1 Quand le tricycle est déplié, la position correcte du crochet (A) des colonnes de selle est celle montrée en fig. 17/2.

**Ne conduisez jamais le tricycle si le crochet (A) n'est pas complètement engagé à l'élément (L) de la colonne avant ma reste un peu soulevé comme montré en fig. 17/3.** En ce cas ramenez le dans la position de sécurité montrée en fig. 17/2 comme suit (fig. 17/4):

- \* Déverrouillez le crochet (A) et repoussez la selle en peu en avant.
- \* Desserrez l'écrou (B) et ensuite la vis (C).
- \* Tournez pour une fraction de tour la rondelle excentrée (D) de façon à porter un peu en **avant** le crochet (A).
- \* Serrez la vis (C) et ensuite, tenant la vis bloquée, serrez aussi l'écrou (B).
- \* Poussez la selle en arrière jusqu'à ce que la colonne avant reste bloquée par le crochet (A), et vérifiez que le crochet (A) accroche complètement l'élément (L) comme montré en fig. 17/2.

5.3.2.2 Si, en position de marche, la colonne de selle oscille comme montré en fig. 17/5, opérez comme suit (fig. 17/4):

- \* Déverrouillez le crochet (A) et repoussez la selle en peu en avant.
- \* Desserrez l'écrou (B) et ensuite la vis (C).
- \* Tournez pour une fraction de tour la rondelle excentrée (D) de façon à porter un peu en arrière le crochet (A).
- \* Serrez la vis (C) et ensuite, tenant la vis bloquée, serrez aussi l'écrou (B).
- \* Poussez la selle en **arrière** jusqu'à ce que la colonne avant reste bloquée par le crochet (A).
- \* Vérifiez que l'oscillation est annulée **et que le crochet (A) soit complètement engagé à l'élément (L) de la colonne de selle comme montré en fig. 17/2.**

### 5.3.2 Regulación del gancho de los tubos porta-sillín (tijas)

5.3.2.1 La Fig. 17/2 ilustra la correcta posición del gancho (A) de los tubos porta-sillín cuando el triciclo está desplegado.

**No andar en el triciclo si el gancho (A) no está completamente adherido al componente (L) del tubo anterior sino que queda en la posición alzada que ilustra la Fig. 17/3.** En este caso, llevarlo a la posición de seguridad que ilustra la Fig. 17/2 siguiendo los pasos descritos a continuación.

- \* Liberar los tubos del gancho (A) y empujar el sillín un poco hacia delante.
- \* Aflojar la tuerca (B) y el tornillo (C).
- \* Girar una fracción de vuelta la arandela excéntrica (D) de modo que el gancho (A) se desplace ligeramente **hacia delante**.
- \* Apretar el tornillo (C) y luego la tuerca (B) manteniendo el tornillo bloqueado en su posición.
- \* Empujar el tubo porta-sillín hacia atrás hasta que quede bloqueado con el gancho (A) y comprobar que el gancho (A) quede completamente adherido a la lengüeta (L), tal como se ilustra en la Fig. 17/2.

5.3.2.2 Si el tubo porta-sillín oscila en la posición de uso, tal como lo muestra la Fig. 17/5, siga las siguientes instrucciones (Fig. 17/4):

- \* Liberar el tubo porta-sillín del gancho (A) y empujarlo un poco hacia adelante.
- \* Aflojar la tuerca (B) y el tornillo (C).
- \* Girar la arandela excéntrica (D) una fracción de vuelta de modo que el gancho (A) se desplace ligeramente **hacia atrás**.
- \* Apretar el tornillo (C) y luego la tuerca (B) manteniendo el tornillo bloqueado en su posición.
- \* Empujar el tubo porta-sillín hacia atrás hasta que quede bloqueado con el gancho (A).
- \* Comprobar que no exista oscilación y que el gancho (A) quede completamente adherido a la lengüeta (L), tal como se ilustra en la Fig. 17/2.

### 5.3.2 Hook seat posts adjustments

5.3.2.1 When the tricycle is unfolded, the correct position of the posts hook (A) is that shown in fig. 17/2.

**Never ride the tricycle if the hook (A) is not completely hooked to the element (L) of the front seat post but remains a little bit raised as shown in fig. 17/3.** In this case bring it in the safe position shown in fig. 17/2 as follows (fig. 17/4):

- \* Release the hook (A) and push the posts a little bit forward.
- \* Release the nut (B) and then the screw (C).
- \* Turn the eccentric ring (D) for a fraction of turn so to move the hook (A) a little bit **forward**.
- \* Tighten the screw (C) and then, while keeping it blocked, tighten also the nut (B).
- \* Push the seat post backward until the front post is locked by the hook (A) and check that the hook (A) hooks completely the element (L) as shown in fig. 17/6.

5.3.2.2 If, in riding position, the seat posts swing as shown in fig. 17/5, carry out the following adjustments (fig. 17/4):

- \* Release the hook (A) and push the saddle a little bit forward.
- \* Release the nut (B) and then the screw (C).
- \* Turn the eccentric ring (D) for a fraction of turn so to move the hook (A) a little bit rearward.
- \* Tighten the screw (C) and then, while keeping it blocked, tighten also the nut (B).
- \* Push the seat **backward** until the front post is locked by the hook (A).
- \* Check if the swinging has been take up and that **the hook (A) is completely hooked to the element (L) of the seat post** as shown in fig. 17/2.

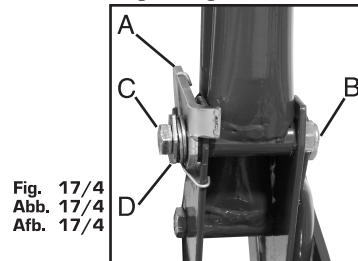
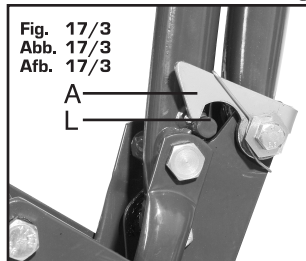
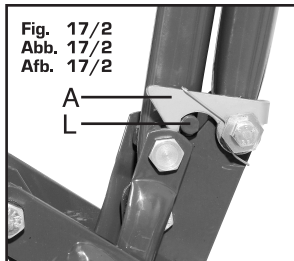

Fig. 17/4  
Abb. 17/4  
Afb. 17/4

### 5.3.2 Einstellungen der Sattelstange

5.3.2.1 Wenn das Dreirad aufgeklappt ist, entspricht die richtige Stellung des Arretierhakens (A) der Sattelstange der in Abb. 17/2 gezeigten Stellung. **Das Dreirad nicht benutzen wenn der Haken (A) nicht vollkommen an der Zunge (L) der Sattelstange anliegt, sondern wie in Abb. 17/3 dargestellt, leicht hochsteht.** In diesem Falle den Haken in die in Abb. 17/2 gezeigte Sicherheitsstellung zurückversetzen und dabei wie folgt vorgehen (Abb. 17/4):

- \* Die Sattelstangen von dem Arretierhaken (A) befreien und den Sattel leicht nach vorne drücken.
- \* Die Schraube (B) und anschließend die Schraube (C) lockern.
- \* Den Exzenterring (D) um den Bruchteil einer Drehung drehen, so dass sich der Haken (A) leicht **nach** vorne verschiebt.
- \* Die Schraube (C) und dann auch die Mutter (B) anziehen und dabei die Schraube festhalten.
- \* Die Sattelstange so lange nach hinten drücken bis sie durch den Haken (A) arretiert wird und prüfen, dass der Haken (A), wie in Abb. 17/2 dargestellt, vollkommen an der Zunge (L) anliegt.

5.3.2.2 Wenn die Sattelstange in Fahrtstellung wie in Abb. 17/5 dargestellt schwankt, wie folgt (Abb. 17/4) vorgehen:

- \* Die Sattelstange von dem Arretierhaken (A) befreien und sie leicht nach vorne drücken;
- \* Die Mutter (B) und anschließend die Schraube (C) lockern.
- \* Den Exzenterring (D) um den Bruchteil einer Drehung drehen, damit sich der Haken leicht **nach hinten** verschiebt.
- \* Die Schraube (C) und dann auch die Mutter (B) anziehen und dabei die Schraube festhalten;
- \* Die Sattelstange so lange nach hinten drücken bis sie durch den Haken (A) arretiert wird.
- \* Prüfen, dass die Sattelstange nicht mehr schwankt **und dass der Haken (A) wie in Abb. 17/2 dargestellt, vollkommen an der Zunge (L) der Sattelstange anliegt.**

### 5.3.2 Instellingen van de borghaak van de zadelbuis

5.3.2.1 Wanneer de driewieler geopend is, is de correcte positie van de borghaak (A) van de zadelbuis de positie die getoond wordt in afb. 17/2.

**Rijd nooit op de fiets als de borghaak (A) niet volledig in element (L) van de voorste buis geplaatst is, maar een beetje omhoog blijft staan, zoals afb. 17/3 toont.** In dat geval zet u de borghaak terug in de veiligheidspositie die getoond wordt in afb. 17/2, door als volgt te werk te gaan (afb. 17/4):

- \* Zet de buizen los van borghaak (A) en duw het zadel een beetje naar voren.
- \* Draai moer (B) losser en vervolgens schroef (C).
- \* Draai de excentrische ring (D) een klein stukje, en wel zo dat borghaak (A) licht **naar voren** geplaatst wordt.
- \* Draai schroef (C) opnieuw aan en span ook moer (B) terwijl u de schroef op zijn plaats houdt.
- \* Duw de zadelstang naar achteren tot hij door borghaak (A) geblokkeerd wordt en controleer of borghaak (A) volledig aansluit op lip (L), zoals afb. 17/2 toont.

5.3.2.2 Indien de zadelstang tijdens het rijden schommelt, zoals afb. 17/5 laat zien, dan gaat u als volgt te werk (afb. 17/4):

- \* Zet de zadelstang vrij van borghaak (A) en duw hem een beetje naar voren.
- \* Draai moer (B) losser en vervolgens schroef (C).
- \* Draai de excentrische ring (D) een klein stukje, en wel zo dat borghaak (A) licht **naar achteren** geplaatst wordt.
- \* Draai schroef (C) opnieuw vast en vervolgens ook moer (B) terwijl u de schroef op zijn plaats houdt.
- \* Duw de zadelstang naar achteren tot hij door borghaak (A) geblokkeerd wordt.
- \* Controleer of het schommelen niet meer optreedt en of **borghaak (A) volledig aansluit op lip (L) van de buis, zoals afb. 17/2 toont.**



Fig. 17/5  
Abb. 17/5  
Afb. 17/5

#### 5.4 Gonfiaggio dei pneumatici

La pressione di gonfiaggio dei pneumatici è

\* 400 Kpa (4 Bar) (58 psi)

Quando si gonfia un pneumatico, accertarsi che sia ben centrato sul cerchio (la linea di riferimento del pneumatico sempre alla stessa distanza dal bordo del cerchio, su entrambi i lati).

Assicurarsi che la valvola della camera d'aria sia perpendicolare al cerchio.

La camera d'aria è equipaggiata con valvola Schrader, che consente il gonfiaggio presso qualunque stazione di servizio per autovetture.

Sgonfiare i pneumatici di circa un terzo in caso di esposizione prolungata al sole d'estate o in caso di spedizione del triciclo in aereo.

#### 5.5 Regolazioni del cambio di velocità

Regolazioni del cambio tramite il deragliatore (Fig. 18):

- \* Se la catena salta all'esterno del pignone più grande della ruota libera: avvitare per una frazione di giro la vite di regolazione (A).
- \* Se la catena non riesce a raggiungere il pignone più grande della ruota libera: svitare per una frazione di giro la vite di regolazione (A).
- \* Se la catena salta all'esterno del pignone più piccolo della ruota libera: avvitare per una frazione di giro la vite di regolazione (B).
- \* Se la catena non riesce a raggiungere il pignone più piccolo della ruota libera: svitare per una frazione di giro la vite di regolazione (B).

Regolazioni del cambio tramite il cavo di comando del deragliatore (Fig. 18):

- \* Se la catena non passa da un pignone all'altro quando la manopola del cambio viene spostata di una tacca: svitare per una frazione di giro il regolatore (C).
- \* Se la catena salta più di un pignone quando la manopola del cambio viene spostata di una tacca: avvitare per una frazione di giro il regolatore (C).

#### 5.4 Gonflage des pneus

Pression de gonflage des pneus:

\* 400 Kpa (4 Bar) (58 psi)

Quand vous gonflez un pneu, assurez vous qu'il soit bien centré sur la jante (la ligne de référence toujours à la même distance du bord de la jante, sur les deux cotés). Assurez vous aussi que la valve de la chambre à air sorte droite à travers le trou de la jante.

Les valves Schrader, qui sont aussi installées sur les automobiles, peuvent être branchées sur les poste pneumatiques des stations de service automobile. Dégonflez les pneus d'un tiers en cas d'exposition prolongée à un fort soleil d'été ou en cas de voyage en avion.

#### 5.5 Réglages du changement de vitesse

Réglages du dérailleur (Fig. 18):

- \* Si la chaîne saute à l'extérieur du grand pignon de la roue libre: visser d'une fraction de tour la vis de réglage (A).
- \* Si la chaîne ne rejoint pas le grand pignon de la roue libre: dévisser d'une fraction de tour la vis de réglage (A).
- \* Si la chaîne saute à l'extérieur du petit pignon de la roue libre: visser d'une fraction de tour la vis de réglage (B).
- \* Si la chaîne ne rejoint pas le petit pignon de la roue libre: dévisser d'une fraction de tour la vis de réglage (B).

Réglages par le câble (Fig. 18):

- \* Si la chaîne n'arrive pas à sauter d'un pignon à l'autre quand la poignée tournante est portée d'une position à celle adjacente, augmenter la tension du câble en dévissant d'une fraction de tour le dispositif de réglage (C).
- \* Si la chaîne saute plus d'un pignon quand la poignée tournante est portée d'une position à celle adjacente, réduire la tension du câble en vissant d'une fraction de tour le dispositif de réglage (C).

#### 5.4 Hinchado de los neumáticos

Presión de hinchado de los neumáticos:

\* 400 Kpa (4 Bar) (58 psi)

Cuando se hinchaban los neumáticos, comprobar que están correctamente centrados en la llanta (línea de referencia del neumático siempre a la misma distancia del borde de la llanta, de ambos lados).

Comprobar que la válvula de la cámara de aire esté perpendicular a la llanta.

Las cámaras de aire cuentan con válvulas Schrader que permiten el hinchado de neumáticos en cualquier estación de servicio.

En caso de exposición prolongada al sol en verano o si debe expedirse el triciclo por avión, deshinchar los neumáticos un tercio de su capacidad aproximadamente.

#### 5.5 Regulaciones del cambio de velocidad

Ajustes del cambio mediante desviador (Fig. 18):

- \* Si la cadena sale fuera del piñón más grande de la rueda libre: atornillar girando una fracción de vuelta el tornillo de regulación (A).
- \* Si la cadena no logra alcanzar el piñón más grande de la rueda libre: destornillar girando una fracción de vuelta el tornillo de regulación (A).
- \* Si la cadena sale fuera del piñón más pequeño de la rueda libre: atornillar girando una fracción de vuelta el tornillo de regulación (B).
- \* Si la cadena no logra alcanzar el piñón más pequeño de la rueda libre: destornillar girando una fracción de vuelta el tornillo de regulación (B).

Ajuste del cambio mediante el cable de mando del desviador (Fig. 18):

- \* Si la cadena no pasa de un piñón a otro cuando la palanca del cambio se desplaza a la siguiente ranura, destornillar girando una fracción de vuelta el regulador (C).
- \* Si la cadena salta más de un piñón cuando la palanca del cambio se desplaza a la siguiente ranura, atornillar girando una fracción de vuelta el regulador (C).

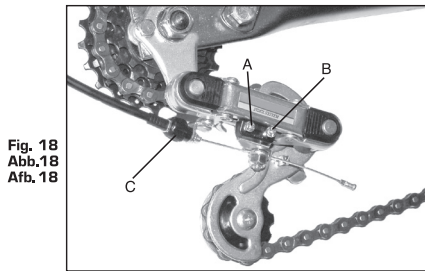

Fig. 18  
Abb. 18  
Afb. 18



#### 5.4 Tyre pressure

Tyre inflating pressure is:

- \* 400 Kpa (4 Bar) (58 psi)

While inflating be sure that the rim line of the tyre is at an even distance from the rim all the way around on both sides.

Make sure that the valve stem is straight up through the hole in the wheel rim.

The tubes are fitted with Schrader valve, similar to those installed on the cars: therefore they can be inflated at any car service station.

Deflate tires of about 1/3 when the tricycle is left for long time under the summer sun or is dispatched by airplane.

#### 5.5 Gear ratio adjustments

Settings of the derailleur limits (Fig. 18):

- \* If the chain jumps off on the external side of the bigger sprocket of the freewheel: just screw for a fraction of turn the adjustment screw (A).
- \* If the chain does not reach the bigger sprocket: just unscrew for a fraction of turn the adjustment screw (A).
- \* If the chain jumps off on the external side of the smaller sprocket: just screw for a fraction of turn the adjustment screw (B).
- \* If the chain does not reach the smaller sprocket: just unscrew for a fraction of turn the adjustment screw (B).

Setting of shifting by adjusting the tension of the derailleur cable (Fig. 18):

- \* If the chain does not jump from a sprocket to another of the freewheel when the shifting twist grip is moved of one position notch: increase the tension of the cable by unscrewing for a fraction of turn the adjustment devise (C).
- \* If the chain jumps more than a sprocket when the shifting twist grip is moved of one position notch: reduce the tension of the cable by screwing for a fraction of turn the adjustment devise (C).

#### 5.4 Aufpumpen der Reifen

Der Druck beim Aufpumpen der Reifen beträgt:

- \* 400 Kpa (4 Bar) (58 psi)

Bei Aufpumpen eines Reifens sicherstellen, dass dieser richtig auf der Felge zentriert ist. (Die Bezugslinie des Reifens muss immer auf beiden Seiten den gleichen Abstand zum Felgenrand aufweisen).

Prüfen, dass das Ventil des Schlauchs lotrecht zur Felge steht.

Die Schläuche sind mit einem Schraderventil versehen, so dass sie an jeder Tankstelle aufgepumpt werden können.

Wenn die Reifen im Sommer länger der Sonne ausgesetzt sind oder wenn der Versand des Dreirads per Flugzeug erfolgt, etwa ein Drittel der Luft aus dem Schlauch auslassen.

#### 5.5 Einstellungen des Antriebs

Einstellungen der Gangschaltung mit Hilfe der Kettenschaltung (Abb. 18):

- \* Wenn die Kette aus dem größten Ritzel des Freilaufs springt: Die Einstellschraube (A) leicht anziehen.
- \* Wenn die Kette nicht das größte Ritzel des Freilaufs erreicht: Die Einstellschraube (A) leicht lockern.
- \* Wenn die Kette aus dem kleinsten Ritzel des Freilaufs springt: Die Einstellschraube (B) leicht anziehen.
- \* Wenn die Kette nicht das kleinste Ritzel des Freilaufs erreicht: Die Einstellschraube (B) leicht lockern.

Einstellung der Gangschaltung mit Hilfe des Steuerkabels der Kettenschaltung (Abb. 18):

- \* Wenn die Kette nicht von einem Ritzel auf das andere überspringt wenn der Drehgriff der Gangschaltung um eine Kerbe verschoben wird: Den Regler (C) leicht lockern.
- \* Überspringt die Kette mehrere Ritzel wenn der Drehgriff der Gangschaltung um eine Kerbe verschoben wird: Den Regler (C) um den Bruchteil einer Drehung anziehen.

Fig. 18  
Abb.18  
Afb.18

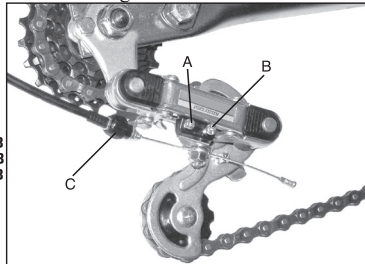

#### 5.4 Oppompen van de banden

De druk van de banden bedraagt

- \* 400 Kpa (4 Bar) (58 psi)

Wanneer de band opgepompt wordt, moet gecontroleerd worden of hij goed op de velg gecentreerd is (de referentielijn van de band altijd op dezelfde afstand ten opzichte van de rand van de velg, aan beide zijden).

Controleer of het ventiel van de binnenband loodrecht op de velg staat.

De binnenband heeft een Schraderventiel, zodat het mogelijk is de band bij ongeacht welk tankstation voor auto's op te pompen.

Laat de banden ongeveer voor één derde leeg lopen bij langdurige blootstelling aan zonlicht in de zomer of wanneer de drierwieler per vliegtuig verzonden wordt.

#### 5.5 De aandrijving afstellen

De versnelling afstellen met de derailleur (afb.18):

- \* Als de ketting aan de buitenkant van het grootst tandwiel van het freewheel springt: draait u de afstelschroef (A) een fractie van een slag aan.
- \* Als de ketting het grootste tandwiel van het freewheel niet bereikt: draait u de afstelschroef (A) een fractie van een slag los.
- \* Als de ketting aan de buitenkant van het kleinste tandwiel van het freewheel springt: draait u de afstelschroef (B) een fractie van een slag aan.
- \* Als de ketting het kleinste tandwiel van het freewheel niet bereikt: draait u de afstelschroef (B) een fractie van een slag los.

De versnelling afsnellen met de bedieningskabel van de derailleur (afb. 18):

- \* Als de ketting niet van het ene tandwiel naar het andere gaat wanneer de versnellingshendel een stand wordt verschoven: draait u de reguleator (C) een fractie van een slag los.
- \* Als de ketting meer dan één tandwiel verspringt wanneer de versnellingshendel een stand wordt verschoven: draait u de reguleator (C) een fractie van een slag aan.

### 5.6 Regolazione dei freni

Appena i freni cominciano a perdere efficienza, è necessario ripristinare l'usura dei pattini agendo sulle viti tendifilo poste alle estremità delle leve freno (fig 22):

- \* Sbloccare il controdado (A).
- \* Per aumentare l'efficacia del freno, svitare la vite (B).
- \* Serrare di nuovo il dado (A) tenendo ferma la vite (B).
- \* Far girare la ruota per assicurarsi che essa giri liberamente e verificare l'efficacia della frenata.
- \* Se necessario ripetere la regolazione. La regolazione è ottimale se si ottiene una frenata efficace quando, pur tirando al massimo la leva freno, questa non arriva a toccare il manubrio.

Quando non è più possibile ripristinare l'efficienza dei freni agendo sulle viti tendifilo, è necessario far sostituire i pattini del freno presso a una officina di riparazione.

I due pattini di ogni freno devono essere alla stessa distanza dal cerchio: le due viti (C) di fig. 23 permettono di regolare tale distanza, se necessario.

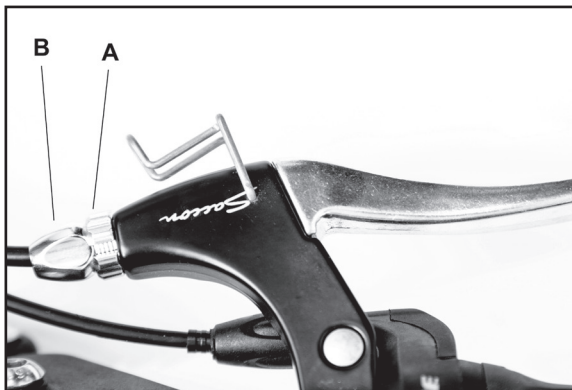

Fig. 22  
Abb. 22  
Afb. 22

### 5.6 Réglage des freins

Dés que le freinage commence à perdre son efficacité, il est nécessaire de rattraper l'usure des patins des freins.

Ce réglage s'effectue par les vérins situés aux extrémités des leviers des freins (fig.22):

- \* Débloquer le contre écrou (A).
- \* Pour augmenter l'efficacité du frein, dévissez le vérin (B).
- \* Bloquer le contre écrou (A) en s'assurant que le vérin (B) ne tourne pas avec lui.
- \* Faire tourner la roue pour s'assurer qu'elle est libre et vérifiez l'efficacité du frein.
- \* Répéter à nouveau le réglage si nécessaire. Essayez d'obtenir un serrage maximum avant que la poignée du frein ne touche le guidon.

Quand il n'est plus possible rattraper l'usure des patins en agissant sur les vérins, il faut faire remplacer les patins chez un atelier de réparation.

Les deux patins de chaque frein doivent être à la même distance de la jante: les deux vis (C) de fig. 23 permettent de régler cette distance, si nécessaire.

### 5.6 Regulación de los frenos

No bien los frenos comienzan a perder eficiencia, es necesario solucionar el desgaste de las zapatas trabajando con los tornillos tensores que están en los extremos de las palancas de freno (Fig. 22):

- \* Aflojar la contratuerca (A).
- \* Para aumentar la eficiencia del freno, destornillar el tornillo (B).
- \* Apretar de nuevo la tuerca (A) manteniendo firme el tornillo (B).
- \* Hacer girar la rueda para cerciorarse de que gira libremente, y comprobar la eficiencia de la frenada.
- \* De ser necesario, repetir esta regulación. El ajuste es óptimo si se obtiene una buena frenada cuando, aún llevando al máximo la palanca del freno, ésta no llega a tocar el manillar.

Cuando ya no resulta posible recobrar la eficiencia de los frenos trabajando sobre los tornillos tensores de cable, es necesario hacer sustituir las zapatas de freno en un taller de reparaciones.

Las dos zapatas de cada freno deben mantenerse a idéntica distancia de la llanta: si es necesario, puede regularse esta distancia con los dos tornillos (C) (Fig. 23).



Fig. 23  
Abb. 23  
Afb. 23



### 5.6 Brakes adjustment

As soon as brakes begin to lose efficiency, it is necessary to recover the wear of the brake shoes. Adjustment can be effected by means of the adjusters at the brake levers (fig. 22):

- \* Unlock the lock nut (A).
- \* To tighten the brake, unscrew the hollow screw (B).
- \* Lock the lock nut (A) making sure that the hollow screw (B) does not turn with it.
- \* Spin the wheel to check that it turns freely and test brake efficiency.
- \* Readjust if necessary. Try to obtain the maximum braking efficiency before that the brake lever touches the handlebar.

When it is no more possible to recover the brake efficiency only through the brake levers adjusters, replace the brake shoes at any repair shop.

The two shoes of each brake are to be at the same distance from the rim: the two screws (C) of fig. 23 allow to adjust this distance, if necessary.

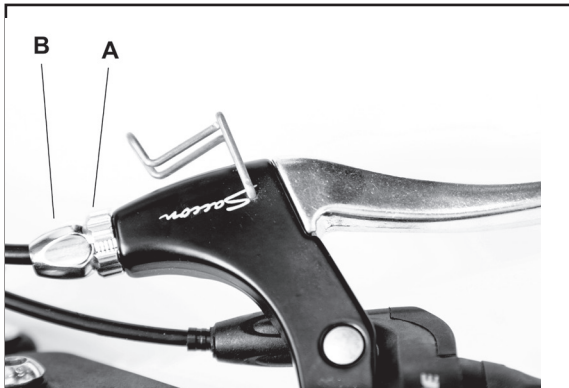

Fig. 22  
Abb. 22  
Afb. 22

### 5.6 Einstellung der Bremsen

Sobald keine Bremswirkung mehr erzielt werden kann, muss der Verschleiß der Bremsenelemente mit Hilfe der Spannschrauben in den Bremsbackenhaltern (Abb. 22) ausgeglichen werden.

- \* Die Gegenmutter lösen.
- \* Zur Steigerung der Bremskraft: Die Schraube (B) lockern.
- \* Die Mutter (A) wieder anziehen und dabei die Schraube (B) festhalten.
- \* Das Rad drehen, um sicherzustellen, dass es sich frei bewegt und die Bremskraft prüfen.
- \* Gegebenenfalls die Einstellung wiederholen. Die Einstellung ist optimal, wenn auch dann eine wirksame Bremsung erzielt wird, wenn der vollständig angezogene Bremshebel die Lenkstange nicht berührt.

Kann die Bremskraft nicht durch Einwirken auf die Spannschrauben wieder hergestellt werden, die Bremsbeläge in einer Reparaturwerkstatt ersetzen.

Die zwei Backen der beiden Bremsen müssen den gleichen Abstand von der Felge aufweisen: falls erforderlich, kann der Abstand mit Hilfe der zwei Schrauben (C) der Abb. 23 eingestellt werden.

### 5.6 De remmen afstellen

Zodra de remmen kracht beginnen te verliezen, moet de slijtage van de remblokjes worden gecompenseerd met de spanschroeven op de uiteinden van de remhendels (afb. 22):

- \* Draai de contra moer los (A).
- \* Om de rem nauwkeuriger te maken: schroef (B) losdraaien.
- \* Draai de moer (A) weer aan terwijl u de schroef (B) op zijn plaats houdt.
- \* Controleer of het wiel vrij draait en de rem doeltreffend werkt.
- \* Herhaal het afstellen als dat nodig is. De rem is optimaal afgesteld als de driewieler goed remt wanneer de remhendel niet tegen het stuur komt terwijl u hem toch maximaal indrukt.

Als het u niet lukt de driewieler goed te laten remmen, moeten de remblokjes worden vervangen door een fietsenmaker.

De twee remblokjes van elke rem moeten zich op dezelfde afstand ten opzichte van de velg bevinden: met de twee schroeven (C) van afb. 23 kan deze afstand zonodig ingesteld worden.



Fig. 23  
Abb. 23  
Afb. 23

### 5.7 Regolazione delle ruote

Le ruote non richiedono nessuna regolazione perché sono montate su cuscinetti a sfere.

### 5.8 Serie movimento

Se c'è del gioco nella serie movimento (fig. 25):

- \* Allentare il controdamo (N).
- \* Avvitare per una frazione di giro il cono (C) in modo da annullare il gioco.
- \* Serrare il controdamo (N) tenendo fermo il cono (C).
- \* Verificare quindi che l'asse giri liberamente e senza gioco.

### 5.9 Campanello

Prima di usare il triciclo e in ogni caso dopo ogni eventuale caduta verificare che il campanello sia ben squillante. Non forzare il coperchio del campanello per evitare di comprometterne il suono.

### 5.7 Réglage des roues

Les roues n'ont pas besoin de réglages parce que elles sont montées sur roulement à billes.

### 5.8 Pédalier

Si vous observez un jeu dans l'axe du pédalier, réduisez le comme suit (fig. 25):

- \* Desserrez le contre écrou (N).
- \* Réduisez le jeu en vissant le cône (C) pour une fraction de tour.
- \* Resserrez à nouveau le contre écrou (N).
- \* Vérifiez que l'axe du pédalier tourne librement et sans jeu.

### 5.9 Sonette

Le couvercle de la sonnette ne doit pas être tordu afin que le son reste clair.

Vérifiez en le bon fonctionnement le avant le départ et après une chute éventuelle.

### 5.7 Regulación de las ruedas

Las ruedas no requieren regulación alguna porque están montadas sobre cojinetes de bolas.

### 5.8 Regulación del plato

Si existe juego (Fig. 25), seguir los pasos descritos a continuación:

- \* Aflojar la contratuerca (N).
- \* Atornillar una fracción de vuelta el cono (C) para anular el juego.
- \* Apretar la contratuerca (N) manteniendo el cono (C) fijo en su posición.
- \* Comprobar que el eje gire libremente y sin juego.

### 5.9 Timbre

Antes de usar el triciclo y tras cualquier caída que pudiera ocurrir comprobar que el timbre funcione correctamente y que suene perfectamente. No debe forzarse la tapadera del timbre para evitar comprometer el sonido emitido.

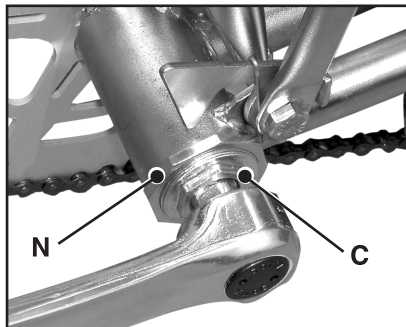

Fig. 25  
Abb. 25  
Afb. 25

GB

### 5.7 Wheels adjustments

The wheels do not need any adjustment because they are fitted on ball bearings.

### 5.8 Crankset adjustment

Any side play at the crankset can be adjusted as follows at its left side (fig. 25):

- \* Loosen the large lock nut (N).
- \* Screw for a fraction of turn the cone nut (C) to remove any trace of sideward play.
- \* Tighten the nut (N) while holding the adjusting cone (C) in its position.
- \* Check then that the crank set rotates without side play or noticeable friction.

### 5.9 Bell

Before riding or after an eventual fall, check that the bell has a clear tone.

Never overtighten the bell cap.

D

### 5.7 Einstellung der Räder

Die Räder bedürfen keiner Einstellung, da sie auf Kugellager montiert sind.

### 5.8 Innenlager

Bei Spiel im Innenlager (Abb. 25):

- \* Die Gegenmutter (N) lockern.
- \* Den Kegel (C) um den Bruchteil einer Drehung anziehen, damit das Spiel ausgeschaltet wird.
- \* Die Gegenmutter (N) anziehen und dabei den Kegel (C) festhalten.
- \* Danach prüfen, ob sich die Achse frei und ohne Spiel dreht.

### 5.9 Klingel

Vor Benutzung des Dreirads und nach Stürzen jeweils prüfen, ob der Klingelton gut zu hören ist. Den Klingeldeckel nicht überspannen, da dies den Ton beeinträchtigen könnte.

NL

### 5.7 De wielen afstellen

De wielen hoeven niet afgesteld te worden omdat ze op kogellagers gemonteerd zijn.

### 5.8 Trapas

Als er speling in de trapas zit (afb. 25):

- \* Draait u de contraoer (N) los.
- \* draait u de conus (C) een fractie van een slag aan, zodat de speling verdwijnt.
- \* draait u de contraoer (N) aan terwijl u de conus (C) op zijn plaats houdt.
- \* Controleer dan of de as vrij en zonder speling draait.

### 5.9 Bel

Controleer voordat u de driewieler gebruikt en zeker na iedere eventuele val of de bel goed rinkelt. Draai het deksel van de bel niet te strak aan omdat de bel anders geen goed geluid meer maakt.

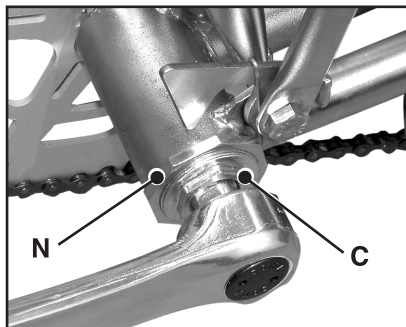

Fig. 25  
Abb. 25  
Afb. 25

## 6. MANUTENZIONE

### 6.1 Ogni mese

- \* Ingrassare il cardano della trasmissione.

### 6.2 Ogni tre mesi

- \* Controllare che i cavi di acciaio delle trasmissioni dei freni e del deragliatore non siano sfilacciati alle estremità, non presentino nodi o rotture. In tal caso sostituire i cavi. Se invece sono in buon ordine, lubrificarli con alcune gocce di olio applicate alle estremità delle guaine.
- \* Lubrificare la catena con olio.
- \* Lubrificare le articolazioni del telaio con qualche goccia di olio.
- \* Tutte le viti sono munite di un dispositivo di bloccaggio (controdado, dadi autobloccanti,...): controllarne il serraggio.
- \* Con un grosso giravite, verificare il serraggio dell'asse del pedale con la pedivella (filettatura sinistra nel pedale sinistro, filettatura destra nel pedale destro).

## 6. ENTRETIEN

### 6.1 Chaque mois

- \* Graisser le cardan de la transmission.

### 6.2 Tous les trois mois

- \* Contrôlez si les extrémités des câbles d'acier des freins et du dérailleur sont effilochés. S'ils le sont, remplacez les. Si les câbles sont intacts, lubrifiez les quand même avec quelques gouttes d'huile fine appliquées aux extrémités des gaines.
- \* Lubrifiez la chaîne avec une huile fine;
- \* Lubrifiez les articulations du cadre avec une huile fine.
- \* Tous les écrous sont munis d'un dispositif de blocage (contre-écrou, écrous autobloquants...): contrôlez les et serrez les fermement si nécessaire.
- \* Avec un gros tournevis, vérifiez le serrage de l'axe des pédales contre les manivelles (filetage à gauche pour pédale gauche, filetage à droite pour la pédale droite).

## 6. MANTENIMIENTO

### 6.1 Mensual

- \* Engrasar el cardán de transmisión.

### 6.2 Cada tres meses

- \* Comprobar que las extremidades de los cables de acero de los frenos y del desviador de cambios no estén deshilachadas, no presenten nudos ni roturas. Reemplazar los cables ante estas condiciones. Si los cables están en buen estado, lubricar con algunas gotas de aceite aplicadas en los extremos de las fundas.
- \* Lubricar la cadena con aceite.
- \* Lubricar las bisagras del cuadro con algunas gotas de aceite.
- \* Todos los tornillos cuentan con un elemento de bloqueo (contratuercas, tuercas autobloqueo): controlar y apretar en caso que sea necesario.
- \* Con un destornillador grande comprobar el perfecto acople del eje del pedal con la leva (rosca a izquierda en pedal izquierdo, y a derecha para el pedal derecho).

## 6. MAINTENANCE

### 6.1 *Each month*

- \* Grease the cardan joint.

### 6.2 *Each three months*

- \* Check the control cables for broken strands, kinks or frayed sections primarily at the ends of the cables. Replace cable if any of the above conditions are found. If cables are in order, apply a few drops of light oil to the inner cables at their upper ends.
- \* Lubricate the drive chain with light oil.
- \* Apply light oil on all articulation joints.
- \* All nuts and bolts are equipped with locking devices (lock nuts, self locking nuts, lock washers), nevertheless check their tightening periodically.
- \* Check the tightening of the pedal axles (clockwise for the right pedal, counter clockwise for the left one).

## 6. WARTUNG

### 6.1 *Monatlich*

- \* Den Antriebskardan schmieren.

### 6.2 *Alle drei Monate*

- \* Prüfen, ob die Enden der Stahlkabel der Bremsgetriebe und der Kettenschaltung ausgefranst sind und Knoten oder Risse aufweisen. Gegebenenfalls die Kabel ersetzen. Wenn sie in gutem Zustand sind, mit ein paar Tropfen Öl an den Enden der Umhüllungen schmieren.
- \* Die Kette mit Öl schmieren.
- \* Die Rahmengelenke mit ein paar Tropfen Öl schmieren.
- \* Alle Schrauben sind mit einer Sperrvorrichtung (Gegenmutter, selbsthemmende Muttern,...) versehen: Prüfen, ob sie fest angezogen sind.
- \* Mit einem grossen Schraubenzieher prüfen, ob die Pedalachse an den Tretkurbeln (linkes Gewinde im linken Pedal und rechtes Gewinde im rechten Pedal) angezogen ist.

## 6. ONDERHOUD

### 6.1 *Iedere maand*

- \* De cardankoppeling van de aandrijving smeren.

### 6.2 *Iedere drie maanden*

- \* Controleer of de stalen kabels van de remmen en van de derailleur niet gerafeld zijn aan de uiteinden, of er geen knopen of breuken in zitten. Vervang anders de kabels. Als de kabels in goede staat zijn, smeer ze dan met enkele druppels olie op de uiteinden van de hulzen.
- \* Smeer de ketting met olie.
- \* Smeer de scharnierpunten van het frame met enkele druppels olie.
- \* Alle schroeven zijn voorzien van een blokkeersysteem (contraoer, zelfblokkerende moeren,...): controleer of ze goed vast zitten.
- \* Controleer met een grote schroevendraaier of de as van het pedaal goed op de crank vast zit (links schroefdraad op het linkerpedaal, rechts schroefdraad op het rechterpedaal).



