

RI900 **Sollevatore elettrico MUEVO HOME – 135 Kg**
Destinazione d'uso

Struttura mobile manovrata da operatore utilizzabile per il trasferimento di pazienti con difficoltà motorie.

Caratteristiche principali

Struttura in acciaio verniciato. Cinque ruote piroettanti di cui due con freno. Motore a batteria TI MOTION. La base regolabile in larghezza garantisce stabilità e facile accesso in ambienti con spazi ristretti. Portata massima 135 kg. Pulsante di arresto di emergenza. Avviso di termine batteria acustico e visivo sul telecomando. Batteria estraibile. Discesa di emergenza manuale. Sicurezza antischiacciamento. Apertura gambe elettrica.

Immagine prodotto

Riferimenti

Fabbricante	<i>MORETTI S.P.A.</i>
Paese di produzione	<i>ITALIA</i>
Classe di dispositivo	<i>Classe I</i>
Codice GMDN	<i>12330</i>
Codice Nomenclatore DM 332/99	<i>12.36.03.006</i>
Codice Nomenclatore DPCM 12.01.2017	<i>13.36.03.006</i>
Codice Classificazione CND / EMDN	<i>V0805030102</i>
Numero RDM	<i>2210002</i>
Peso Max	<i>135 Kg</i>
Motorizzazione	<i>TiMotion</i>
Durata batteria stimata	<i>Oltre 40 cicli a pieno carico</i>

Materiali principali	
Struttura	<i>Acciaio verniciato</i>
Imbracatura	<i>Poliestere</i>

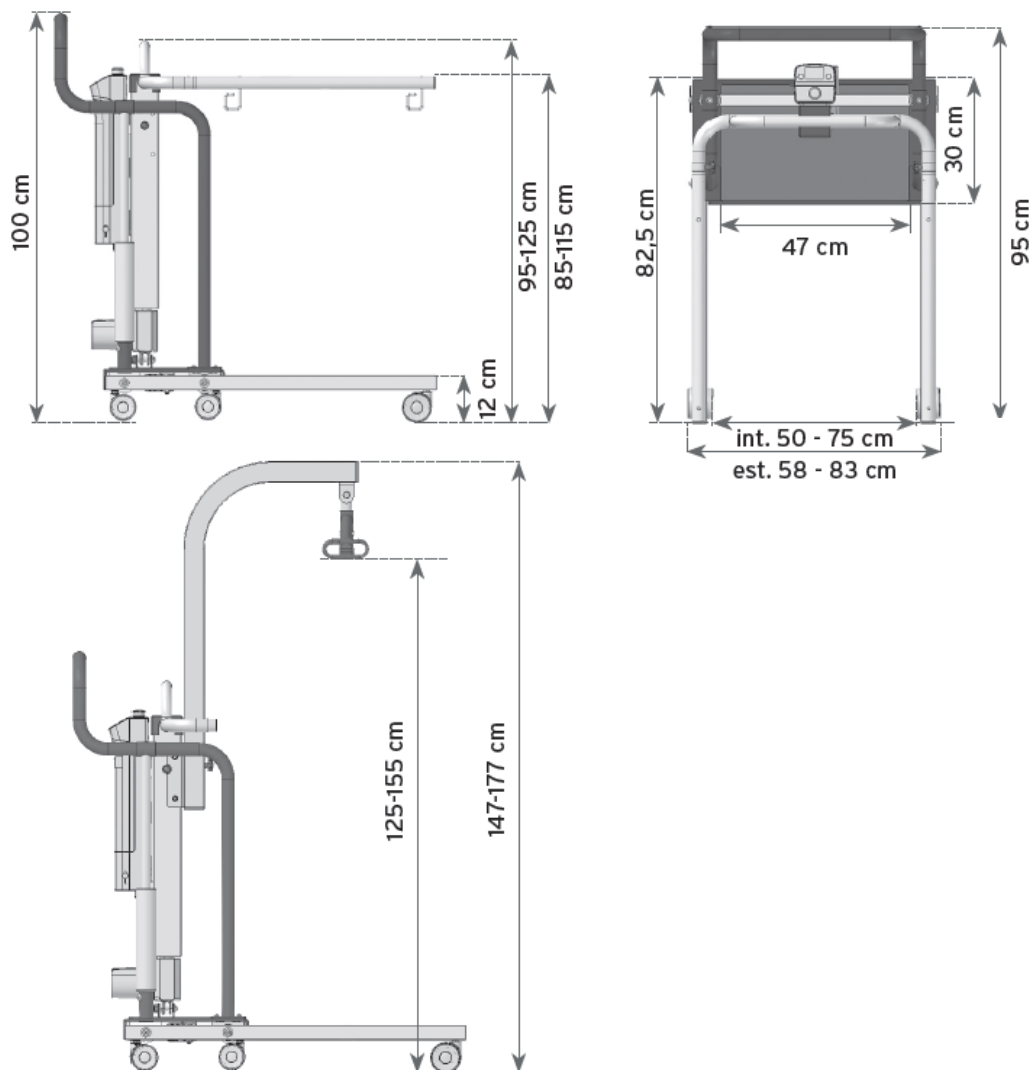
RIFERIMENTI DIMENSIONALI

ACCESSORI

RIA201	<i>Imbracatura/seduta standard (In dotazione)</i>
RIA211	<i>Imbracatura/seduta per WC (Opzionale)</i>
RIA910	<i>Braccio sollevamento centrale (Opzionale)</i>